

Návod k použití | Návod na použitie

ZWILLING®

ENFINIGY ponorný vařič pro vaření metodou sous-vide | ENFINIGY Ponorný sous-vide varič

53102-8

Bezpečnost

Před použitím ponorného vařiče pro vaření metodou sous-vide si pečlivě přečtete celý návod k použití. Uchovávejte jej na bezpečném místě. Pokud ponorný vařič bude používat třetí osoba, zajistěte, aby měla k dispozici i návod k použití výrobku. Nedodržení pokynů uvedených v tomto návodu může vést ke zranění osob či poškození daného zařízení.

Bezpečnostní informace

Tento ponorný vařič pro vaření metodou sous-vide (dále jen „dané zařízení“) je výhradně určen pro ohřev vody při vaření zavakuovaných potravin ve vodní lázni. Může se používat pouze s příslušenstvím dodávaným nebo schváleným společností ZWILLING.

Jakékoliv jiné použití se považuje za nevhodné a může vést ke škodám na majetku.

Dané zařízení používejte pouze uvnitř budov.

Nevkládejte do daného zařízení žádné horké tuky, oleje nebo předměty.

Dané zařízení nesmí přijít do přímého kontaktu s potravinami. Potraviny, které plánujete uvařit, musí být uzavřené ve vakuových sáčcích nebo v sáčcích do mrazáku ještě před použitím daného zařízení.

Dané zařízení je určeno výhradně pro použití v domácnostech.

Nedodržení pokynů uvedených v tomto návodu k použití může vést k vážnému zranění nebo poškození daného zařízení.

Společnost Zwilling nenese žádnou zodpovědnost za škody způsobené nedodržáním pokynů tohoto návodu k použití.

Informace, které jsou důležité pro vaši bezpečnost, jsou speciálně vyznačeny. Pro prevenci nehod a poškození daného zařízení zajistěte dodržování těchto informací.

Dané zařízení lze použít v domácnostech nebo podobných prostředích jako jsou:

- kuchyňky pro zaměstnance v obchodech, kancelářích a jiných pracovištích;
- při zemědělských činnostech;
- v hotelech, motelech a v dalších podobných typech ubytování pro použití hosty.

Neuvažuje se o jeho komerčním využití.

Určitým osobám hrozí větší riziko:

Dané zařízení mohou používat děti starší 8 let a osoby s omezenými fyzickými, sensorickými či mentálními schopnostmi nebo osoby, které jeho použití neznají nebo s ním nemají zkušenosti, pokud tyto děti a osoby jsou pod dohledem nebo byly o jeho bezpečném použití proškoleny a rozumějí rizikům vyplývajícím z používání daného zařízení.

Dětem se nesmí dovolit hraní s daným zařízením. Čištění a údržbu zařízení směřj provádět děti starší 8 let pod dozorem.

Uchovávejte dané zařízení a jeho napájecí kabel na místě, kam nemají přístup děti mladší 8 let.

Zabraňte kontaktu dětí s balicím materiálem. Hrozí nebezpečí zadušení.

Dané zařízení napájí elektrický proud. Existuje u něj proto riziko zasažení elektrickým proudem.

Zapojujte dané zařízení pouze do správně nainstalované zásuvky.

Dané zařízení používejte pouze v případě, že se napětí uvedené na jeho výrobním štítku shoduje s napětím ve vaší zásuvce.

Zajistěte, aby napájecí kabel nebyl zauzlováný nebo skřípnutý. Napájecí kabel ani dané zařízení se nesmí dotýkat zdrojů tepla (např. ploten sporáku či plynového plamene).

Při odpojování napájecího kabelu ze zásuvky vždy přímo odpojte propojovací kabel. Nepokládejte dané zařízení za napájecí kabel.

Nikdy se nedotýkejte zástrčky mokřými rukama.

Do otvorů v daném zařízení nekládejte žádné předměty.

Dokud je zástrčka napájení zapojena do zásuvky, je zařízení pod proudem, i když je dané zařízení vypnuté.

Po každém použití a v případě nebezpečí či poruchy odpojte ihned zástrčku napájení ze zásuvky.

Z tohoto důvodu udržujte k zásuvce, do které zapojujete zástrčku daného zařízení stále snadný přístup.

Před čištěním či údržbou odpojte dané zařízení ze zásuvky.

Nikdy neprovádějte demontáž daného zařízení ani jeho technické modifikace.

Nádobu na vaření položte na suché, rovné místo s neklouzavým povrchem.

Nepokládejte nádobu na vaření na horké povrchy nebo velmi blízko k silným zdrojům tepla.

Při použití zařízení musí být nádoba na vaření naplněna vodou mezi minimální a maximální hodnotou

indikátoru naplnění zařízení.

Zajistěte zařízení jejím upnutím ke straně vaší varné nádoby.

Neponořujte dané zařízení do vody nad horní značku vytvořenou zářezem na pouzdru z nerezového plechu.

Nepoužívejte deionizovanou vodu (DI vodu).

Nezvedejte ani nepřemisťujte zařízení ani varnou nádobu během používání.

Nezapínejte zařízení, dokud není připevněné k varné nádobě upínkou a ponořené ve vodě.



Nebezpečí popálenin/opaření - Daná nádoba na vaření, část oběhového čerpadla z nerezové oceli a vakuové sáčky se během používání zahřívají.

Používejte chňapky nebo kleště při zacházení se zařízením.

Před vypuštěním vodní lázně nechte zařízení vychladnout.

Pokud je zařízení v provozu během neobvyklé poruchy síťového napájení, může dojít ke snížení jeho výkonu.

Pro obnovení normálního výkonu bude nutné odpojit síťovou zástrčku.

Pokud není zařízení pod dohledem, odpojte před montáží, demontáží a čištěním síťovou zástrčku.

Vyčistěte zařízení a veškerá příslušenství důkladně před prvním použitím a ihned po každém použití.

Vadné zařízení může způsobit škody a zranění.

Před použitím daného zařízení vždy zkontrolujte, zda není poškozené.

Pokud zjistíte nějaké poškození vzniklé během transportu, kontaktujte ihned prodejce, u kterého jste dané zařízení zakoupili. Nikdy nepoužívejte vadné zařízení. Nikdy nepoužívejte zařízení, které upadlo na zem.

V případě závady nebo poškození propojovacího kabelu, musí být zařízení opraveno výrobcem, jeho zákaznickým servisem nebo podobně kvalifikovanou osobou. Nepoužívejte prodlužovací kabel. Dané zařízení, neobsahuje žádné části, které byste mohli opravit sami.

Nesprávné zacházení s daným zařízením může vést ke škodám.

Nenechávejte viset napájecí kabel směrem dolů.

Pokud zařízení upadne do nádoby na vaření z důvodu nedostatku pozornosti během provozu, nejprve odpojte síťovou zástrčku a poté vyjměte zařízení z nádoby a otřete vodu z povrchu zařízení. Umístěte zařízení na dobře větraném místě k vysušení. Zařízení můžete znovu používat, teprve když bude zcela suché.

Vysvětlení symbolů



Nebezpečí úmrtí způsobené zásahem elektrickým proudem.



Nebezpečí opaření horkou tekutinou.



Nebezpečí poškození majetku a poškození zařízení.

Technická data

Napájení	220–240 V~, 50/60 Hz
Spotřeba elektrické energie	1 200 W
Bezpečnostní třída	IPX7
Teplota	max. 90 °C
Stabilita teploty 40 - 70°C	± 0,1–0,2 °C
Stabilita teploty <40 a >70°C	± 0,2–0,5 °C
Nastavení času	0–99:59 hodin
Kapacita nádoby na vaření	6–20 l
Délka kabelu napájení	1,25 m
Recirkulace	10 l/min
Rozměry bez / se svorkou (Ø x V)	65 x 315 mm/ 95 x 315 mm
Hmotnost	1,2 kg



Nevyhazujte do smíšeného odpadu.

Označení



Dané zařízení je ve shodě se směrnicemi pro označení CE.

Funkce programu

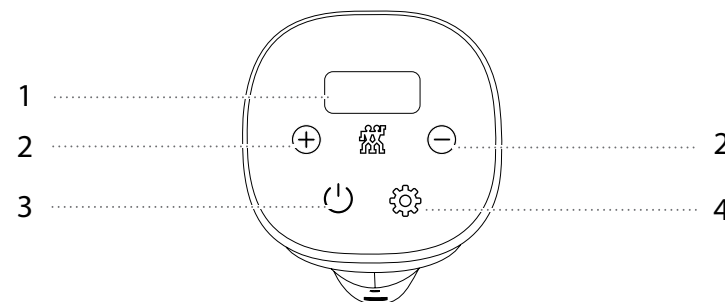

1 Displej

3 Zapnutí/Vypnutí

2 Tlačítko pro nastavení teploty a času

4 Tlačítko funkce

Přehled

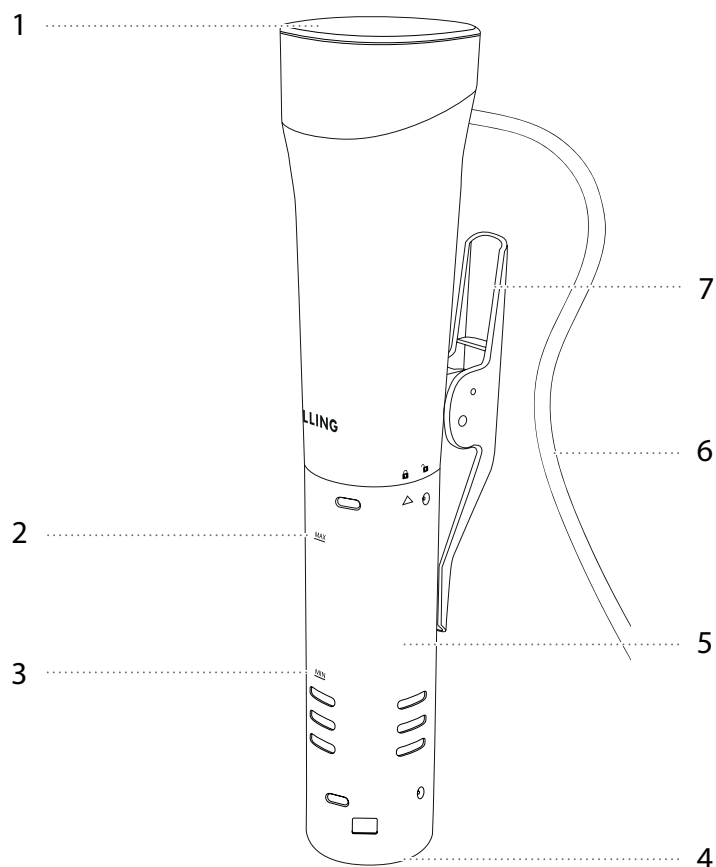

1 Ovládací panel	5 Pouzdro z nerezové oceli
2 Maximální úroveň naplnění vodou MAX	6 Napájecí zástrčka
3 Minimální úroveň naplnění vodou MIN	7 Připevňovací upínka
4 Těsnicí víčko	

Použití

1 První použití ponorného vaříče metodou vaření sous-vide

Před prvním použitím opláchněte pouzdro z nerezové oceli a topná tělesa čistou vodou. Aby bylo opláchnutí možné, otáčejte pouzdem z nerezové oceli, dokud značka šipky Δ nebude ukazovat na symbol otevření zámku \mathbb{A} . Vysuňte pouzdro z nerezové oceli z topných těles. Buďte opatrní, abyste neponičili oběhové čerpadlo. Po vyčištění nasuňte pouzdro z nerezové oceli zpět na dané zařízení a otáčejte jím, dokud značka šipky Δ nebude ukazovat na symbol uzavření zámku \mathbb{A} . Dané zařízení je nyní uzamčeno.

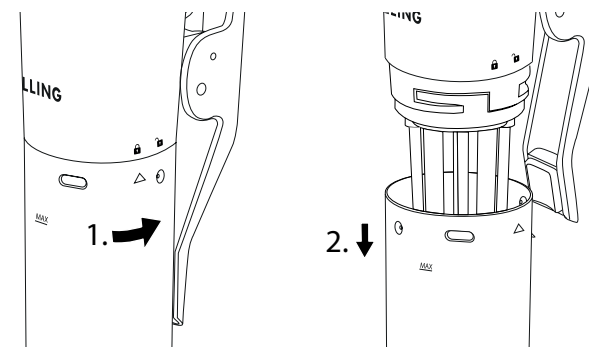

**2 Začínáme s ponorným vaříčem metodou vaření sous-vide**

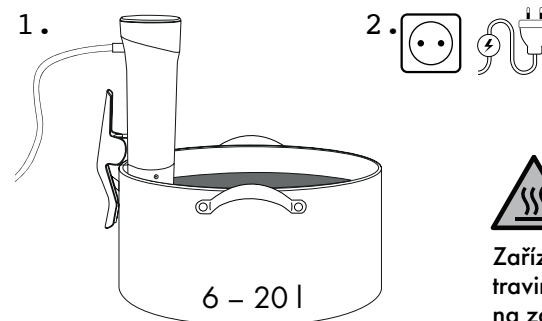
K připevnění daného zařízení k varné nádobě použijte upínku. Varná nádoba by měla mít objem 6 - 20 litrů. Naplňte nádobu vodou minimálně po rysku minimálního naplnění (MIN) vyznačenou na daném zařízení. Zapojte zástrčku do napájení. Ozve se pípnutí a rozsvítí se tlačítko \mathbb{U} Zapnutí/Vypnutí (On/Off).







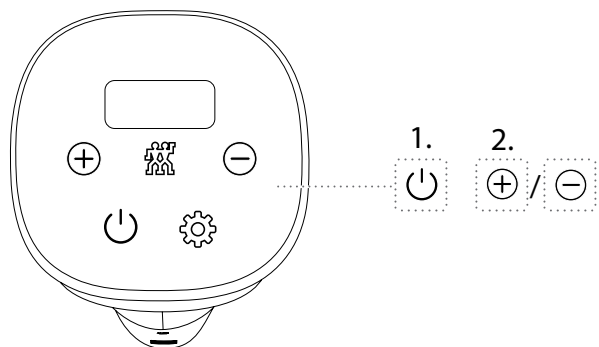

Zařízení není určeno pro přímý kontakt s potravinami. Všimněte si označení MIN a MAX na zařízení.

3.1 Nastavení teploty

Pro vstup do režimu nastavování stiskněte tlačítko  Zapnutí/Vypnutí (On/Off). Pro úpravu teploty použijte tlačítka  a . Po každém stisknutí tlačítka se ozve pípnutí. Přednastavená teplota odpovídá teplotě jádra později vařených potravin.



3.2 Nastavení teploty

Stiskněte tlačítko funkce . Poté začne blikat zobrazení času. Pomocí tlačítek / nastavte požadovanou hodnotu času vaření v hodinách. Opět stiskněte tlačítko funkce  a s pomocí tlačítek / upravte minuty. Své zadání potvrďte stisknutím tlačítka  Zapnutí/Vypnutí (On/Off).

Poté začne dané zařízení ohřívat vodu. Během fáze ohřívání se na displeji zobrazuje stávající teplota vody.

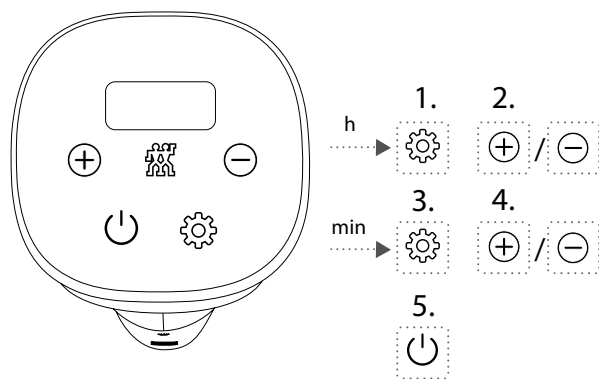

Proces ohřívání nebo vaření může být přerušen a kdykoli resetován stisknutím tlačítka funkce  po dobu 3 sekund.

4 Začátek vaření

Po dosažení požadované teploty vody se ozve dvojitě zapípání. Vložte do nádoby zavakuované potraviny. Začne se odpočítávat přednastavený čas vaření. Při procesu vaření se na displeji každých 5 vteřin střídá zobrazení nastavené teploty a zbývající čas vaření. Po uplynutí času vaření se ozve pípnutí a na displeji se zobrazí Konec *End*. Dané zařízení se přepne do pohotovostního režimu (Standby).

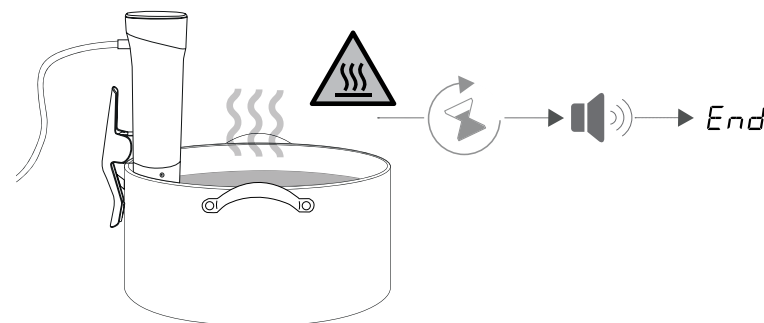

Ponechte jídlo v nádobě na vaření zcela pokryté vodou během celého procesu vaření a v případě potřeby jej zatižte závažím.

5 Vypínání

Pro vypnutí zařízení podržte tlačítko  On/Off po dobu 3 sekund.

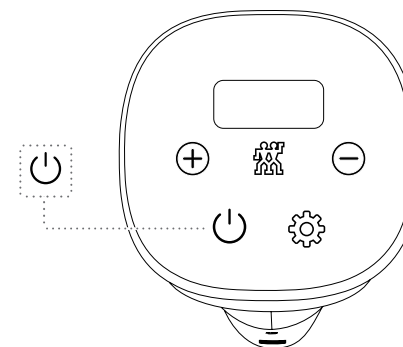

Vakuování

1 Vakuovací sáčky

Do vakuové pumpy se nesmí dostat žádné kapaliny (voda, olej nebo masové šťávy). Pokud uvidíte, že došlo k nasátí kapaliny do pumpy, pak proces vakuového utěsnění okamžitě zastavte stisknutím tlačítka  ON/OFF na vakuové pumpě.

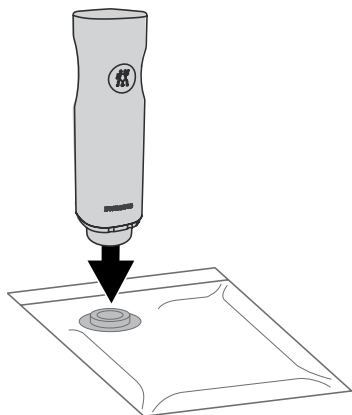

Vakuové pumpy a sáčky jsou dostupné jako příslušenství na stránce www.zwilling.com.

2 Použití marinovacího nástavce

Pro marinování nebo vaření metodou sous-vide doporučujeme použití marinovacího nástavce proti kapalinám. Před uzavřením vakuového sáčku připeňte nástavec na ventil z jeho vnitřní strany. Tento marinovací nástavec proti kapalinám usnadní proces vakuového utěsnění tím, že na krátkou dobu zpozdí absorpci tekutin. Jakmile kapalina dosáhne k marinovacímu nástavci, musí být pumpa ihned ručně zastavena.

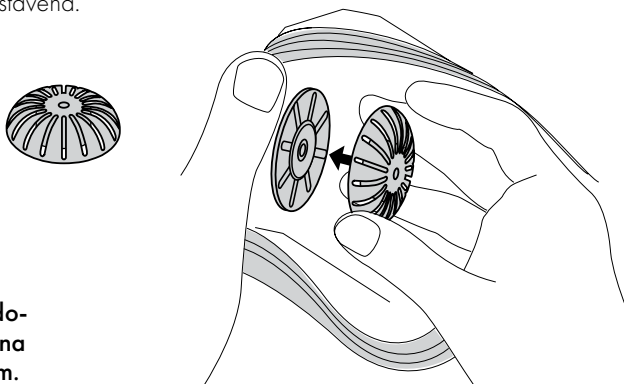

Marinovací nástavec je dostupný jako příslušenství na stránce www.zwilling.com.

3 Uzavření vakuového sáčku

Sáčky lze snadno uzavřít přiloženým zipem. Nasuňte zip ze strany na sáček a přesuňte jej na druhou stranu sáčku, čímž sáček uzavřete. Pro ověření, že je sáček správně uzavřený, následně přejedte prstem s mírným tlakem přes těsnící proužek. Pro otevření sáčků roztáhněte těsnící proužek rukama od sebe.

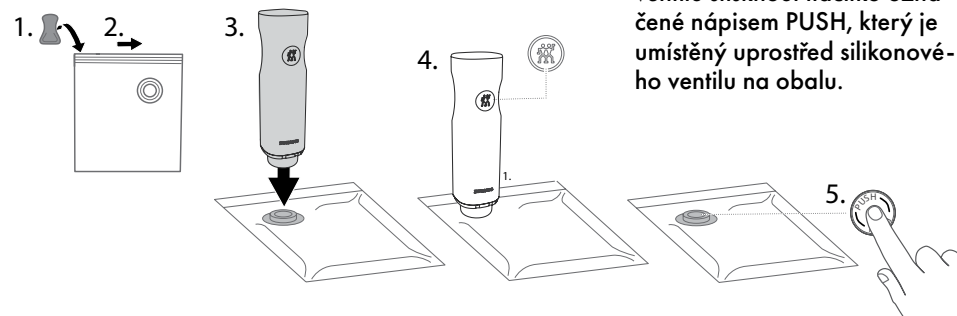

! Po každém vakuování nezapomeňte pro úplné uzavření ventilu stisknout tlačítko označené nápisem PUSH, který je umístěný uprostřed silikonového ventilu na obalu.

4 Čištění vakuových sáčků

Sáčky můžete ručně vyčistit a následně je opakovaně použít. Po každém vyčištění sáčky úplně vysušte. Pokud jste v nich skladovali syrové maso, ryby, vejce nebo sýr ze syrového mléka, je nezbytné sáčky vyčistit velmi důkladně.

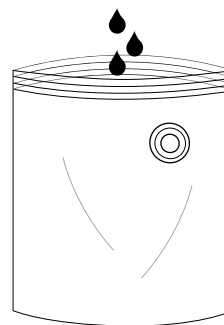

Údržba

1 Čištění povrchů

Pro vnější čištění povrchů zařízení můžete použít vlhký hadřík, který nepoužít vlákna. Nepoužívejte utěrky z mikrovlákna, protože mohou způsobit jemné škrábance na povrchu.

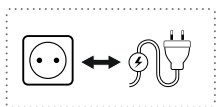

Před čištěním odpojte zástrčku a nechte zařízení zcela vychladnout. Nikdy neponořujte zařízení zcela do vody.

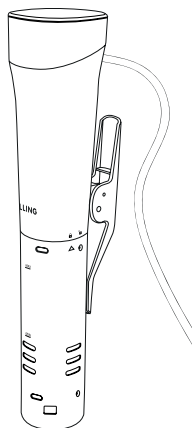

Udržujte zařízení v látkové tašce, která je součástí balení.



2 Čištění pouzdra z nerezové oceli

Pro odebrání pouzdra z nerezové oceli otáčejte jeho pouzdem dokud značka šipky Δ nebude ukazovat na symbol otevření zámku \mathbb{L} . Vysuňte pouzdro z nerezové oceli z topných těles. Budte opatrní, abyste neponičili oběhové čerpadlo. Dané pouzdro z nerezové oceli lze bezpečně mýt v myčce na nádobí. Po vyčištění nasuňte pouzdro z nerezové oceli zpět na dané zařízení a otáčejte jím, dokud značka šipky Δ nebude ukazovat na symbol uzavření zámku \mathbb{L} . Dané zařízení je nyní uzamčeno.

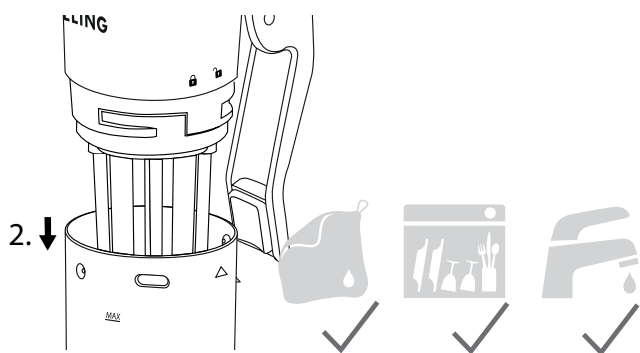
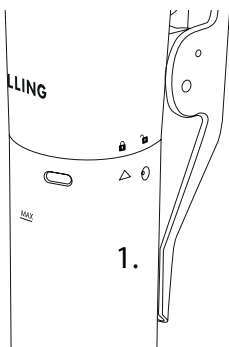

Odvápňování

1 Odvápnění topných těles a pouzdra z nerezové oceli

K připevnění daného zařízení k varné nádobě použijte upínku. Naplňte varnou nádobu vodou po rysku maximálního naplnění (MAX) vyznačenou na daném zařízení a přidejte octovou esenci v poměru 1:5. Nastavte teplotu na 70°C, čas na 20 minut a spusťte dané zařízení. Odpojte zástrčku z napájení a nechte dané zařízení vychladnout. Nyní opláchněte topná tělesa a pouzdro z nerezové oceli vodou a důkladně je osušte. V případě potřeby proces opakujte.

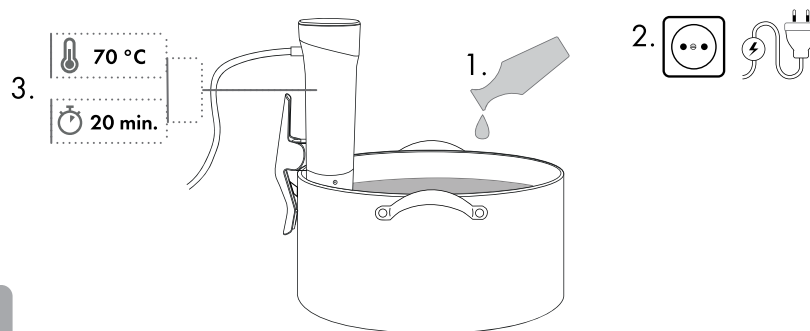

Provádějte odvápňování pravidelně ještě předtím, než vodní kámen vytvoří viditelné usazeniny.

Poruchy

Problém	Možná příčina	Oprava
Na displeji se zobrazí EE1, spustí se alarm.	Ve varné nádobě není žádná voda.	Doplňte vodu.
	Ve varné nádobě není dostatek vody.	Doplňte vodu.
Je slyšet srkavý zvuk.	Cirkulací uvnitř daného zařízení došlo k vytvoření vodní turbulence.	Přidejte více vody nebo přerušte víření, např. lžící.
Je slyšet klokotavý zvuk.	Oběhové čerpadlo nasává vzduch.	Doplňte vodu.
Dané zařízení nefunguje.	Chybí napájení.	Zkontrolujte napájecí kabel a pojistky.

Zákaznická podpora

Pokud se u daného zařízení setkáte s jakýmkoliv problémem, kontaktujte, prosím, naše oddělení Zákaznické podpory.

Podrobné informace o službách, opravách, záruce a registraci výrobku lze nalézt na internetové stránce www.zwilling.com/service.

Příslušenství

Příslušenství vhodná k vašemu zařízení naleznete na www.zwilling.com.

Likvidace



Tento symbol „přeškrtnutého kontejneru na odpadky“ vyžaduje oddělenou likvidaci elektrických a elektronických zařízení (WEEE). Taková zařízení mohou obsahovat nebezpečné a rizikové látky. Nelikvidujte dané zařízení ani jeho obaly společně s komunálním odpadem. Vraťte vaše zařízení do určeného sběrného dvora pro recyklaci elektrických a elektronických zařízení po ukončení doby jejich životnosti. Takto můžete přispět k ochraně přírodních zdrojů a životního prostředí. Pro další informace se spojte s místním úřadem.

Distributor pro ČR:

Potten & Pannen – Staněk group, a.s.
Horáčkova 5, 140 00, Praha 4

www.pottenpannen.cz

Bezpečnosť

Prečítajte si tento celý návod na obsluhu. Pred použitím ponorného variča Sous Vide. Tento návod na obsluhu uchovávajte v na bezpečnom mieste. V prípade prenesenia ponorného variča Sous Vide tretej osobe, uistite sa, že k nej priložíte návod na obsluhu pri takomto prenose.

Nedodržanie pokynov uvedených v tejto príručke môže mať za následok vážne zranenie alebo poškodenie zariadenia.

Bezpečnostní informace

Tento ponorný varič sous-vide (ďalej len „spotrebič“) je určený výlučne na ohrev vody pri varení potravín vo vodnom kúpeli. Môže sa používať len s príslušenstvom dodaným alebo schváleným spoločnosťou ZWILLING.

Akékoľvek iné použitie sa považuje za nevhodné a môže viesť k poškodeniu majetku.

Zariadenie používajte len v interiéri.

Do zariadenia nekladajte žiadne horúce tuky, oleje ani predmety.

Zariadenie nesmie prísť do priameho kontaktu s potravinami. Potraviny, ktoré plánujete variť, musia byť pred použitím zariadenia uzavreté vo vákuových vreckách alebo vrecúškach na mrazenie.

Toto zariadenie je určené len na domáce použitie.

Zariadenie sa môže používať v domácnostiach alebo podobných prostrediach, ako sú:

- Zamestnanecké kuchyne v obchodoch,

Spoločnosť Zwilling nenesie žiadnu zodpovednosť za škody spôsobené nedodržaním pokynov uvedených v tomto návode.

Informácie dôležité pre vašu bezpečnosť sú špeciálne označené. Aby ste predišli nehodám a poškodeniu príslušného zariadenia, dbajte na dodržiavanie týchto informácií.

kanceláriách a na iných pracoviskách;

- v poľnohospodárskych činnostiach;
- v hoteloch, moteloch a iných podobných typoch ubytovacích zariadení určených pre hostí.

Komerčné využitie sa nepredpokladá.

Pre niektoré osoby existuje väčšie riziko:

Zariadenie môžu používať deti staršie, ako 8 rokov a osoby s obmedzenými fyzickými, zmyslovými alebo duševnými schopnosťami alebo osoby, ktoré nie sú oboznámené s jeho používaním alebo nemajú s jeho používaním skúsenosti, za predpokladu, že tieto deti a osoby sú pod dohľadom alebo boli vyškolené v jeho bezpečnom používaní a rozumejú rizikám spojeným s používaním zariadenia.

Deti sa nesmú hrať so zariadením. Čistenie a údržbu zariadenia môžu vykonávať deti staršie, ako 8 rokov pod dohľadom.

Zariadenie a jeho napájací kábel uchovávajte mimo dosahu detí mladších, ako 8 rokov.

Zabráňte deform v kontakte s obalovým materiálom. Hrozí riziko udusenía.

Toto zariadenie je napájané elektrickým prúdom. Preto hrozí nebezpečenstvo úrazu elektrickým prúdom.

Zariadenie pripájajte len do správne nainštalovanej zásuvky.

Zariadenie používajte len vtedy, ak napätie uvedené na výrobnom štítku zodpovedá napätiu vo vašej zásuvke.

Uistite sa, že napájací kábel nie je prehnutý alebo stlačený. Napájací kábel ani spotrebič sa nesmú dostať do kontaktu so zdrojom tepla (napr. varné dosky alebo plynové plamene).

Pri odpojovaní napájacieho kábla zo zásuvky vždy odpojte priamo pripojovací kábel. Neumiestňujte zariadenie za napájací kábel.

Nikdy sa zástrčky nedotýkajte mokrymi rukami.

Do otvorov v zariadení nekladajte žiadne predmety.

Pokiaľ je zástrčka zapojená do elektrickej zásuvky, zariadenie je pod napätím, aj keď je vypnuté.

Po každom použití a v prípade nebezpečenstva alebo poruchy okamžite odpojte zástrčku od elektrickej zásuvky.

Z tohto dôvodu si vždy udržujte ľahký prístup k zásuvke, do ktorej zariadenie pripájate.

Pred čistením alebo údržbou odpojte zariadenie zo zásuvky.

Nádobu na varenie položte na suchý, rovný a nekĺzavý povrch.

Varnú nádobu neumiestňujte na horúce povrchy alebo do tesnej blízkosti silných zdrojov tepla.

Pri používaní spotrebiča musí byť nádoba na varenie je naplnená vodou medzi minimálnou a maximálnou hodnotou indikátora naplnenia spotrebiča.

Zabezpečte zariadenie upnutím na stranu nádoby na varenie.

Neponárajte spotrebič do vody nad hornú značku, ktorú tvorí zárez na kryte z nehrdzavejúcej ocele.

Nepoužívajte deionizovanú vodu (DI vody).

Počas používania spotrebič ani varnú nádobu nezdvíhajte ani nepremiestňujte.

Nezapínajte spotrebič, kým nie je pripevnený k varnej nádobe a ponorený do vody.



Nebezpečenstvo popálenia/oparenia - Daná nádoba na varenie, časť obehového čerpadla

z nehrdzavejúcej ocele a vákuové vrecká sa počas používania zahrievajú.

Pri pečení používajte rukavice alebo kliešte na manipuláciu so spotrebičom.

Pred vypustením vodného kúpeľa nechajte zariadenie vychladnúť.

Ak je zariadenie v prevádzke počas neobvyklý výpadok napájania zo siete, môže dôjsť k zníženiu výkonu.

Na obnovenie normálneho výkonu môže byť potrebné odpojiť sieťovú zástrčku.

Ak je zariadenie bez dozoru, pred montážou, demontážou a čistením odpojte sieťovú zástrčku.

Vyčistite zariadenie a všetko príslušenstvo dôkladne pred prvým použitím a okamžite po každom použití.

Chybné zariadenie môže spôsobiť škody a zranenia.

Pred použitím zariadenia vždy skontrolujte, či nie je poškodené.

Ak zistíte akékoľvek poškodenie spôsobené počas prepravy, okamžite kontaktujte predajcu, u ktorého ste zariadenie zakúpili. Nikdy nepoužívajte chybné zariadenie. Nikdy nepoužívajte zariadenie, ktoré spadlo na zem.

V prípade poruchy alebo poškodenia prepájacieho kábla, musí zariadenie opraviť výrobca, jeho zákaznícky servis alebo podobne kvalifikovaná osoba. Nepoužívajte predlžovací kábel.

Príslušné zariadenie neobsahuje žiadne súčasti, ktoré by ste mohli opraviť sami.

Nesprávna manipulácia so zariadením môže viesť k jeho poškodeniu.

Nenechávajte napájací kábel visieť smerom nadol.

Ak zariadenie spadne do varnej nádoby z dôvodu nedostatku pozornosti počas prevádzky, najprv odpojte sieťovú zástrčku a potom spotrebič vyberte z nádoby a zotrite vodu z povrchu spotrebiča. Umiestnite zariadenie na dobre vetranom mieste, aby sa vysušilo. Zariadenie sa môže znovu použiť len vtedy, keď je úplne vyschnuté.

Vysvetlenie symbolov



Riziko smrti v dôsledku úrazu elektrickým prúdom.



Nebezpečenstvo obarenia horúcou tekutinou.



Nebezpečenstvo poškodenia majetku a zariadenia.

Technické údaje

Napájanie	220–240 V~, 50/60 Hz
Spotreba el. energie	1 200 W
Bezpečnostná trieda	IPX7
Teplota	max. 90 °C
Stabilita teploty 40 - 70°C	± 0,1–0,2 °C
Stabilita teploty <40 a >70°C	± 0,2–0,5 °C
Nastavenie času	0–99:59 hodín
Kapacita nádoby na varenie	6–20 l
Dĺžka napájacieho kábla	1,25 m
Recirkulácia	10 l/min
Rozmery bez / so svorkou (Ø x V)	65 x 315 mm/ 95 x 315 mm
Hmotnosť	1,2 kg



Nevyhadzujte do zmesového odpadu.

Značky



Zariadenie je v súlade s označením CE a smernicami UKCA.

Funkcie programu

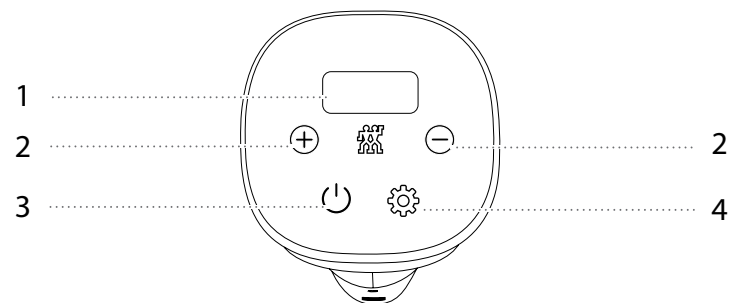

1 Displej

3 Zapnutie/Vypnutie

2 Tlačidlo pre nastavenie teploty a času

4 Tlačidlo funkcie

Prehľad

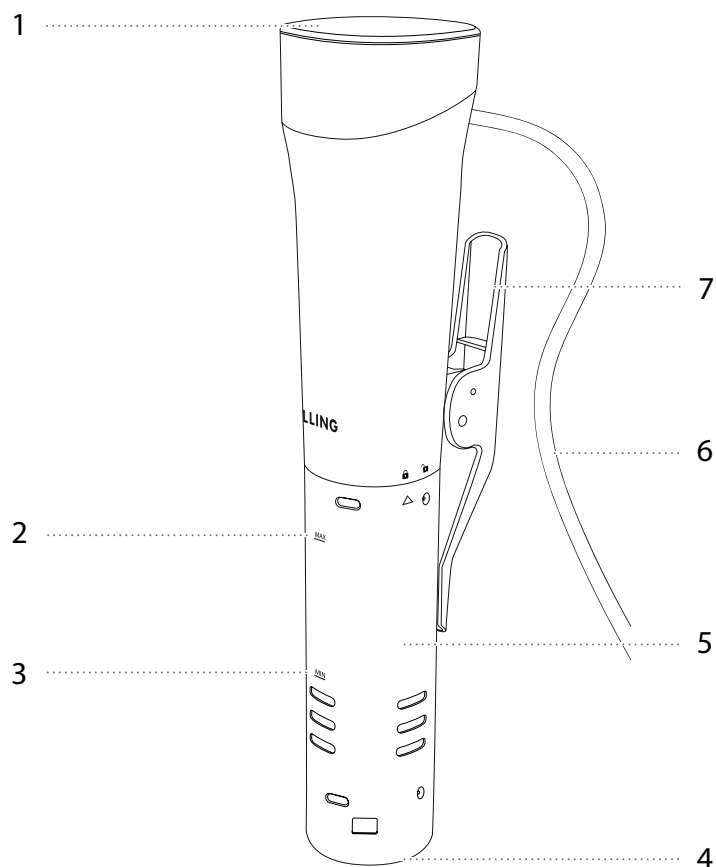

1 Ovládací panel	5 Puzdro z nehrdzavejúcej ocele
2 Maximálna úroveň naplnenia vodou MAX	6 Napájacia zástrčka
3 Minimálna hladina vody MIN	7 Upevňovacia svorka
4 Tesniaci uzáver	

Používanie

1 Prvé použitie ponorného variča s použitím metódy varenia sous-vide

Pred prvým použitím opláchnite puzdro z nehrdzavejúcej ocele a vykurovacie telesá čistou vodou. Ak chcete opláchnuť, otáčajte puzdom z nehrdzavejúcej ocele, kým značka šípky Δ nebude smerovať k symbolu otvorenia zámku \mathbb{L} . Vysuňte puzdro z nehrdzavejúcej ocele z vykurovacích telies. Dávajte pozor, aby ste nepoškodili obehové čerpadlo. Po vyčistení nasadíte kryt z nehrdzavejúcej ocele späť na jednotku a otáčajte ním, kým značka šípky Δ nebude smerovať na symbol zatvoreného zámku \mathbb{L} . Zariadenie je teraz uzamknuté.

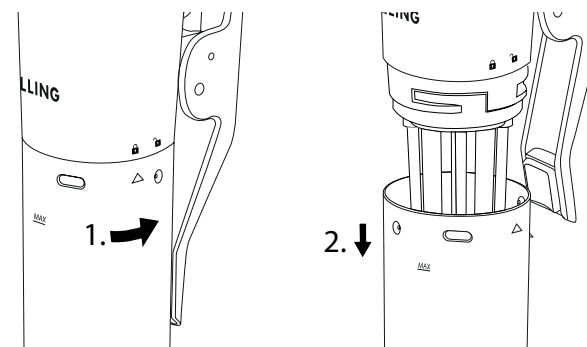

**2 Začínáme s ponorným varičom metódou varenia sous-vide**

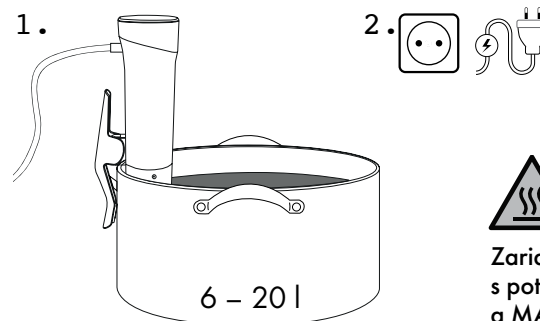
Pomocou svorky pripevníte spotrebič k varnej nádobe. Varná nádoba by mala mať objem 6 - 20 litrov. Nádobu naplňte vodou aspoň po minimálnu úroveň naplnenia (MIN) vyznačenú na spotrebiči. Pripojte zástrčku k napájacíemu zdroju. Ozve sa pípnutie a rozsvieti sa tlačidlo \mathbb{L} zapnutia/vypnutia (On/Off).







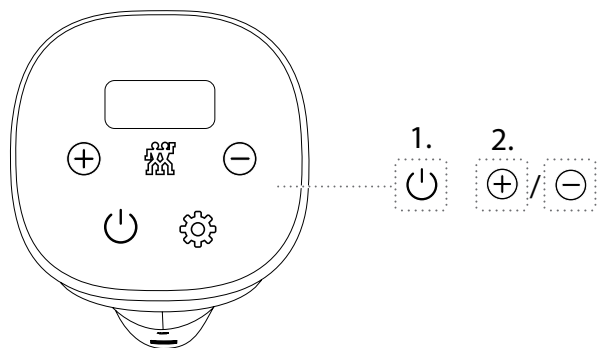

Zariadenie nie je určené na priamy kontakt s potravinami. Všímajte si označenie MIN a MAX na zariadení.

3.1 Nastavenie teploty

Stlačením tlačidla  Zapnúť/Vypnúť vstúpte do režimu nastavenia. Pomocou tlačidiel  a  nastavte teplotu. Prednastavená teplota zodpovedá teplote jadra pripravovaného pokrmu.).

**3.2 Nastavenie času varenia**

Stlačte tlačidlo funkcie . Zobrazenie času bude blikať. Pomocou tlačidiel / nastavte požadovaný čas varenia v hodinách. Opätovne stlačte tlačidlo funkcie  a pomocou tlačidiel / nastavte minúty. Zadané potvrdíte stlačením tlačidla  Zapnúť/Vypnúť. Spotrebič potom začne ohrievať vodu. Počas fázy ohrevu sa na displeji zobrazuje aktuálna teplota vody.

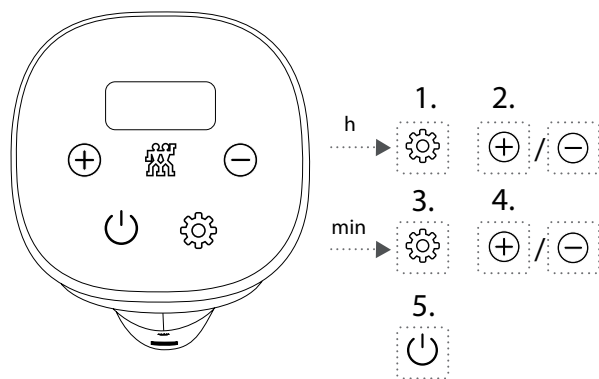

Proces ohrievania alebo varenia môže byť prerušený a kedykoľvek resetovať stlačením tlačidla funkcie  na 3 sekundy.

4 Začiatok varenia

Po dosiahnutí požadovanej teploty vody sa ozve dvojitý zvukový signál. Do nádoby vložte zabalené potraviny. Prednastavený čas varenia sa začne odpočítavať. Počas varenia sa na displeji každých 5 sekúnd striedavo zobrazuje nastavená teplota a zostávajúci čas varenia. Po uplynutí času varenia zaznie zvukový signál a na displeji sa zobrazí koniec *End*.

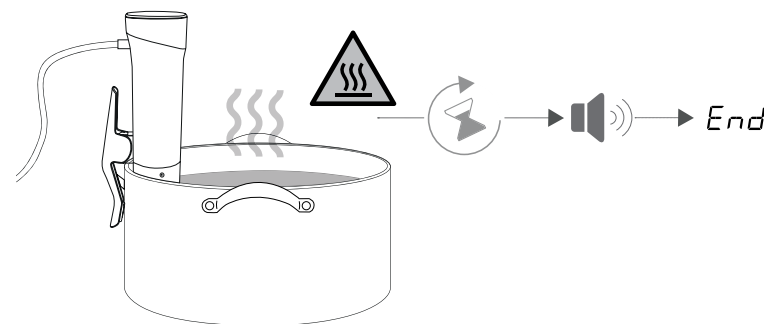

Nechajte jedlo v nádobe na varenie počas celého procesu varenia úplne zakryté vodou a v prípade potreby zaťažte ho závažím.

5 Vypínanie

Ak chcete zariadenie vypnúť, podržte tlačidlo zapnutia/vypnutia  3 sekundy.

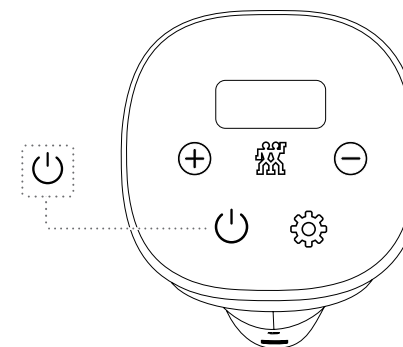

Vakuování

1 Vákuové vrecká

Do vákuovej pumpy sa nesmú dostať žiadne kvapaliny (voda, olej alebo mäsové šťavy). Ak zistíte, že sa do výevy dostala kvapalina, okamžite zastavte proces vákuového utesnenia stlačením tlačidla  ON/OFF na vákuovej pumpke.

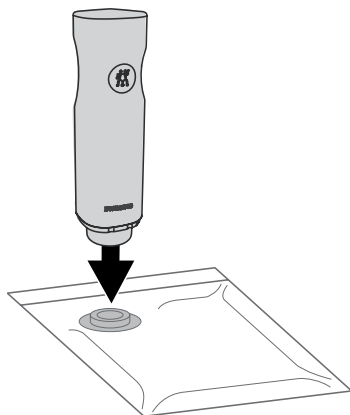

Vákuové pumpy a vrecia sú k dispozícii, ako príslušenstvo na stránke www.zwilling.com.

2 Používanie nástavca na marinovanie

Na marinovanie alebo varenie sous-vide odporúčame používať nástavec na marinovanie proti tekutinám. Pred uzavretím vákuového vrecka pripojte nástavec k ventilu na vnútornej strane vrecka. Tento nástavec proti marinovaniu tekutín uľahčí proces vákuového uzatvárania tým, že na krátky čas oddiali absorpciu tekutín. Akonáhle kvapalina dosiahne marinovací nadstavec, čerpadlo sa musí okamžite ručne zastaviť.

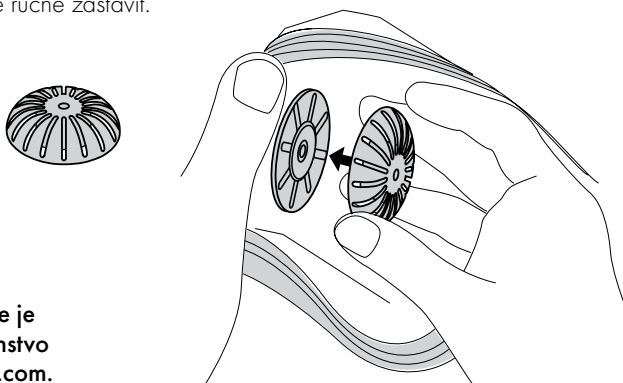

Nástavec na marinovanie je k dispozícii, ako príslušenstvo na stránke www.zwilling.com.

3 Uzavretie vákuového sáčku

Vrecká sa dajú ľahko uzavrieť pomocou priloženého zipsu. Zips z bočnej strany nasadíte na tašku a presuňte ho na druhú stranu tašky, aby ste ju uzavreli. Ak chcete overiť, či je vrecko správne uzavreté, prejdite prstom s miernym tlakom cez tesniaci prúžok. Ak chcete vrecúška otvoriť, rukami roziahnite tesniaci pás.

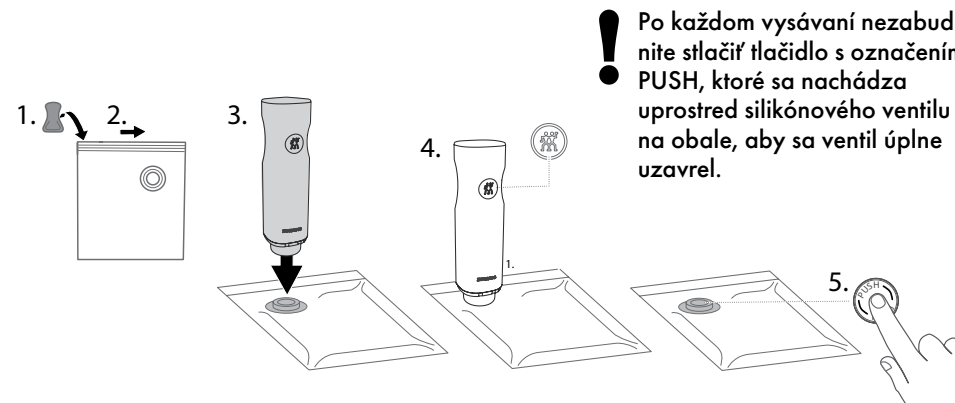

! Po každom vysávaní nezabudnite stlačiť tlačidlo s označením **PUSH**, ktoré sa nachádza uprostred silikónového ventilu na obale, aby sa ventil úplne uzavrel.

4 Čistenie vákuového vrecka

Vrecká môžete vyčistiť ručne a potom ich znovu použiť. Po každom čistení vrecúška úplne vysušte. Ak ste v nich skladovali surové mäso, ryby, vajcia alebo syr zo surového mlieka, je nevyhnutné vrecká veľmi dôkladne vyčistiť.

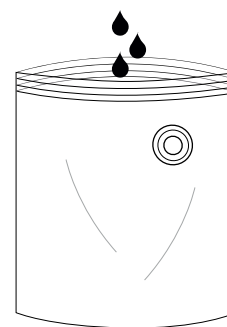

Údržba

1 Čistenie povrchov

Na čistenie vonkajších povrchov zariadenia môžete použiť vlhkú handričku, ktorá nepúšťa vlákna. Nepoužívajte utierky z mikrovlákná, pretože môžu spôsobiť jemné škrabance na povrchu.

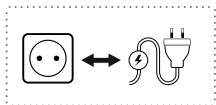

Pred čistením odpojte zástrčku a nechajte aby jednotka úplne vychladla.

Nikdy neponárajte zariadenie úplne do vody.

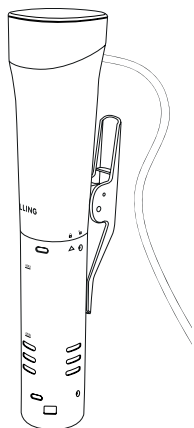

Udržujte zariadenie v látkovom vrecku, ktoré je súčasťou balenia.



2 Čistenie púzdra z nerezovej oceli

Ak chcete odstrániť púzdro z nerezovej ocele, otáčajte púzdrom, kým značka šípky Δ nebude smerovať na symbol otvoreného zámku \mathbb{A} . Vysuňte púzdro z nerezovej ocele z vykurovacích telies. Dávajte pozor, aby ste nepoškodili obehové čerpadlo. Dané púzdro z nerezovej ocele možno bezpečne umývať v umývačke riadu. Po vyčistení nasadte kryt z nerezovej ocele späť na jednotku a otáčajte ním, kým značka šípky Δ smerovať na symbol zámku \mathbb{B} . Zariadenie je teraz uzamknuté.

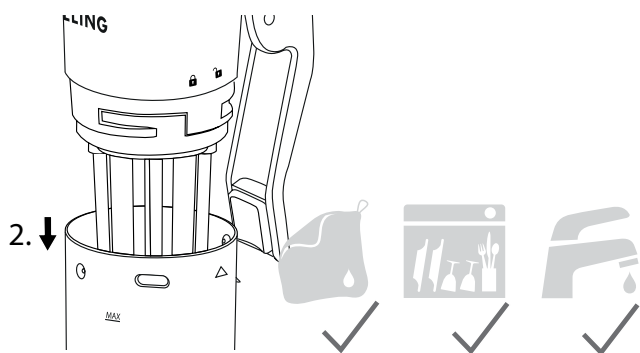
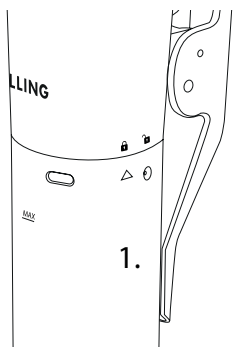

Odvápňovanie

1 Odstraňovanie vodného kameňa z vykurovacích telies a púzdra z nerezovej ocele

Pomocou svorky pripevnite spotrebič k varnej nádobe. Naplňte varnú nádobu vodou po značku maximálneho naplnenia (MAX) vyznačenú na prístroji a pridajte octovú esenciu v pomere 1:5. Nastavte teplotu na 70 °C a čas na 20 minút a spustíte spotrebič. Odpojte sieťovú zástrčku a nechajte spotrebič vychladnúť. Teraz opláchnite vykurovacie telesá a púzdro z nerezovej ocele vodou a dôkladne ich osušte. V prípade potreby postup zopakujte.

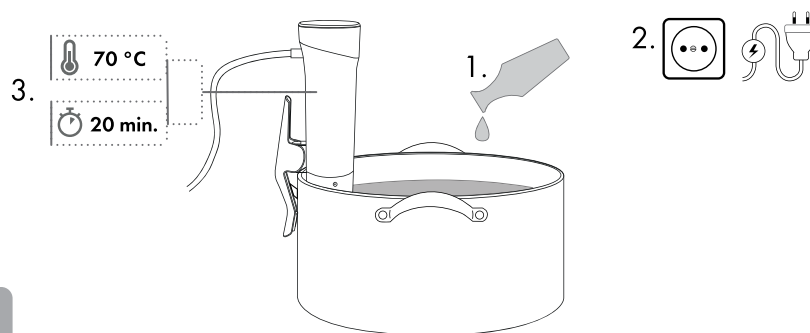

Pravidelne odstraňujte vodný kameň skôr, ako sa vytvoria viditeľné usadeniny.

Poruchy

Problém	Možná příčina	Oprava
Na displeji sa zobrazí EE1, spustí sa alarm.	Vo varnej nádobe nie je voda.	Doplňte vodu.
	Vo varnej nádobe nie je dostatok vody.	Doplňte vodu.
Ozýva sa sfkavý zvuk.	Cirkulácia vody vo vnútri spotrebiča spôsobuje turbulencie.	Pridajte viac vody alebo nastavte var, napr. lyžicou.
Ozýva sa žblnkanie.	Obehové čerpadlo nasáva vzduch.	Doplňte vodu.
Zariadenie nefunguje.	Chýba napájací zdroj.	Skontrolujte napájací kábel a poistky.

Zákaznícka podpora

Ak sa vyskytnú akékoľvek problémy so zariadením, obráťte sa na naše oddelenie zákazníckej podpory.

Podrobné informácie o servise, opravách, záruke a registrácii výrobku nájdete na adrese www.zwilling.com/service.

Príslušenstvo

Príslušenstvo vhodné pre vaše zariadenie nájdete na stránke www.zwilling.com.

Likvidácia



Tento symbol „preškrtnutého kontajnera na odpad“ vyžaduje oddelenú likvidáciu elektrických a elektronických zariadení (OEEZ). Takéto zariadenie môže obsahovať nebezpečné a nebezpečné látky. Zariadenie ani jeho obal nevyhadzujte do komunálneho odpadu. Odovzdajte svoje zariadenie na zbernom dvore určenom na recykláciu elektrických a elektronických zariadení.

Distribútor pre SR:

Potten & Pannen – Staněk s.r.o.,
Prievozska 6A, 821 09 Bratislava

www.pottenpannen.sk

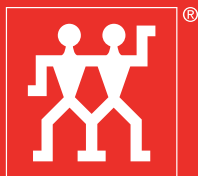

ZWILLING

ZWILLING J.A. HENCKELS AG

Gruenewalder Strasse 14-22 · 42657 Solingen
Germany · www.zwilling.com

