



Návod k použití | Návod na použitie

ZWILLING® ENFINIGY Elektrická konvice | ENFINIGY Elektrická kanvica
53102

Bezpečnost

Před použitím této elektrické konvice si pečlivě přečtěte celý návod k použití. Uchovávejte jej na bezpečném místě. Pokud konvici předáte třetí osobě zajistěte, že bude předána i s tímto návodem. Nedodržení pokynů uvedených v tomto návodu může vést ke zranění osob či poškození daného zařízení.

Společnost Zwilling nenesе žádnou zodpovědnost za škody způsobené nedodržením pokynů tohoto návodu k použití.

Informace, které jsou důležité pro vaši bezpečnost, jsou speciálně vyznačeny. Pro prevenci nehod a poškození daného zařízení zajistěte dodržování těchto informací.

Bezpečnostní informace

„dané zařízení“), je výhradně určeno pro ohřev studené pitné nesyčené vody v množství používaném v domácnostech a pro ohřívání lahviček s dětskou výživou.

Jakékoliv jiné použití se považuje za nevhodné a může vést ke zranění osob či škodám na majetku.

V daném zařízení neohřívajte žádné jiné tekutiny či potraviny.

Dané zařízení je určeno pro použití v domácnostech. Neuvažuje se o jeho komerčním využití.

Dané zařízení lze použít v domácnostech nebo podobných prostředích jako jsou:

- kuchyňky pro zaměstnance v obchodech, kancelářích a jiných pracovištích;
- při zemědělských činnostech;
- pro hosty hotelů, penzionů a zákazníky v dalších podobných typech ubytování;
- v zařízeních, která poskytují ubytování a snídani (bed and breakfast);

Nádobu na vodu lze použít pouze s dodanou základnou.

Určtým osobám hrozí větší riziko:

Dané zařízení mohou používat děti starší 8 let a osoby s omezenými fyzickými, sensorickými či mentálními schopnostmi nebo osoby, které jeho použití neznají nebo s ním nemají zkušenosti, pokud tyto děti a osoby jsou pod dohledem nebo byly o jeho bezpečném použití proškoleny a rozumí rizikům vyplývajícím z používání daného zařízení.

Dětem se nesmí dovolit hraní s daným zařízením. Čištění a údržbu zařízení smějí provádět děti starší 8 let pod dozorem.

Uchovávejte dané zařízení a jeho napájecí kabel na místě, kam nemají přístup děti mladší 8 let.

Zabraňte kontaktu dětí s balicím materiálem. Hrozí nebezpečí zadušení.

Dané zařízení napájí elektrický proud. Existuje u něj proto riziko zasažení elektrickým proudem.

Zapojujte dané zařízení pouze do správně nainstalované a uzemněné zásuvky, do které nemůže proniknout žádná unikající voda.

Dané zařízení používejte pouze v případě, že se napětí uvedené na jeho výrobním štítku shoduje s napětím ve vaší zásuvce.

Dané zařízení má vysokou spotřebu elektrického proudu. Z tohoto důvodu nezapojte dané zařízení do vícenásobné zásuvky nebo prodlužovacích kabelů.

Zajistěte, aby propojovací kabel nebyl zauzlovaný nebo skřípnutý. Propojovací kabel ani dané zařízení se nesmí dotýkat zdrojů tepla (např. ploten sporáku či plynového plamene).

Při odpojování napájecího kabelu ze zásuvky vždy odpojte přímo za zástrčku. Nenoste dané zařízení za propojovací kabel.

Základny ani zástrčky se nikdy nedotýkejte mokřýma rukama.

Nedovolte, aby základna přišla do kontaktu s jakoukoliv tekutinou. Při doplňování vody do vodní nádoby danou nádobu odeberte ze základny.

Pokud základna přijde do kontaktu s tekutinami, odpojte zástrčku napájení, vysušte tekutinu a nechte základnu uschnout.

Nikdy se zapojené základny nedotýkejte kovovými předměty. Do otvorů v daném zařízení nekládejte žádné předměty.

Dokud je zástrčka napájení zapojena do zásuvky, je zařízení pod proudem, i když je dané zařízení vypnuté.

Po každém použití a v případě nebezpečí či poruchy odpojte ihned zástrčku napájení ze zásuvky.

Z tohoto důvodu udržujte k zásuvce, do

kteř zapojujete zástrčku daného zařízení stále snadný přístup.

Před čištěním odpojte dané zařízení ze zásuvky.

Nikdy neprovádějte demontáž daného zařízení ani technické modifikace.

Nikdy dané zařízení neponořujte do vody nebo jiných kapalin, neprovádějte jeho čištění pod tekoucí vodou a nikdy jej nevládejte do myčky.

Při zapnutí daného zařízení hrozí riziko opaření horkou vodou nebo horkou párou.

Vždy protáhněte kabel kabelovou objímkou na spodní straně základny, abyste tak zajistili, že dané zařízení je stabilní.

Naplňte nádobu na vodu maximálně po rysku MAX, nikdy nad ni, jinak hrozí vystříknutí vody z konvice.

Dané zařízení zapínejte pouze, když je víčko nádoby na vodu zcela uzavřené.

Během procesu varu neposunujte ani nepřenášejte dané zařízení.

Během varu vody nikdy neotvírejte víčko konvice. Víčko otevřete, jakmile horká voda zcela přestane vřít.

Během zapnutí daného zařízení nikdy nepřidávejte vodu. Při procesu varu vzniká pára. Je to běžný jev. Během procesu varu si udržujte odstup od víčka nádoby na vodu.

Při zapnutí daného zařízení a ihned po varu hrozí riziko popálení o horké části krytu.

Nádobu na vodu držte pouze za držadlo, které je na konvici vytvořeno za tímto úče-

lem.

Před prováděním údržby nechte dané zařízení na chvíli vychladnout. Spodní část nádoby na vodu zůstává horká po dlouhou dobu.

Pokud necháte vodu v daném zařízení po dobu několika dní, může se zkazit.

Pokud dané zařízení nepoužíváte, nenechávejte v něm žádnou vodu.

Vylijte veškerou vodu, kterou nepotřebujete. Pravidelně provádějte čištění daného zařízení.

Pokud je dětská strava příliš ohřátá, může způsobit popáleniny.

Při ohřívání dětské stravy používejte pouze program k tomu určený. Neopakujte ohřívání dětské stravy.

Vadné zařízení může způsobit škody a zranění:

Před použitím daného zařízení vždy zkontrolujte, zda není poškozené.

Pokud zjistíte nějaké poškození vzniklé během transportu, kontaktujte ihned prodejce, u kterého jste dané zařízení zakoupili. Nikdy nepoužívejte vadné zařízení. Nikdy nepoužívejte zařízení, které spadlo na zem.

Pokud je dané zařízení vadné nebo má poškozený kabel napájení, musí být opraveno. Dané zařízení neobsahuje žádné části, které byste mohli opravit sami.

Nesprávné zacházení s daným zařízením může vést ke škodám.

Uložte dané zařízení na suchém, rovném místě s neklouzavým povrchem.

Nepokládejte dané zařízení na horké povrchy nebo velmi blízko k silným zdrojům tepla.

Nepokládejte dané zařízení na povrch, který může poškodit voda a teplo (např. neošetřené dřevo).

Dané zařízení umístěte tak, aby z něj unikající pára a teplo nepoškozovaly jiné předměty a nábytek (např. kuchyňské skříňky).

Nenechávejte viset propojovací kabel směrem dolů. Po použití uskladněte kabel ve spodní části daného zařízení.

Nikdy nezapínejte zařízení s příliš malým nebo příliš velkým množstvím vody. Naplňte nádobu na vodu minimálně po rysku 0,5 litru.

U vody mohou být malé teplotní odchylky, které mohou být větší při malém množství naplnění vodou.

Před uložením daného zařízení:

Odpojte zástrčku napájení a nechte zařízení úplně vychladnout. Nechte zařízení zcela vysušit při pokojové teplotě nebo jej vytřete utěrkou.

Vysvětlení symbolů



Nebezpečí úmrtí způsobené zásahem elektrickým proudem.



Nebezpečí popálenin o horké povrchy a nebezpečí opaření horkou vodou.

Technická data

Napájení	220–240 V~, 50/60 Hz
Spotřeba el. energie	1 550–1 850 W
Objem plnění	0,5 l až max. 1,7 l
Délka kabelu napájení	0,7 m
Rozměry (šířka × výška)	223,1 × 265,5 mm
Hmotnost	přibližně 1,7 kg



Nevyhazujte do směsného odpadu.

Označení



Dané zařízení je ve shodě se směrnicemi pro označení CE.

Funkce programů

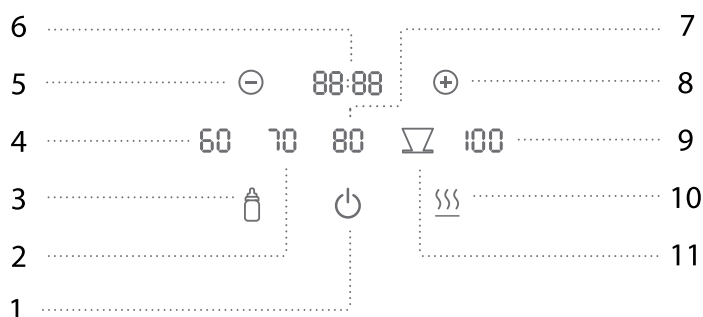

1 Tlačítko Zapnutí / Vypnutí	7 Ohřev vody na 70 °C
2 Ohřev vody na 70 °C	8 Tlačítko pro přidávání výkonu
3 Ohřev vody na 40 °C - pro lahvičky s dětskou stravou	9 Vařící voda
4 Ohřev vody na 60 °C	10 Funkce udržení teploty (30 min.)
5 Tlačítko pro snižování výkonu	11 Ohřev vody na 90 °C - pro přípravu kávy
6 Displej	

Přehled

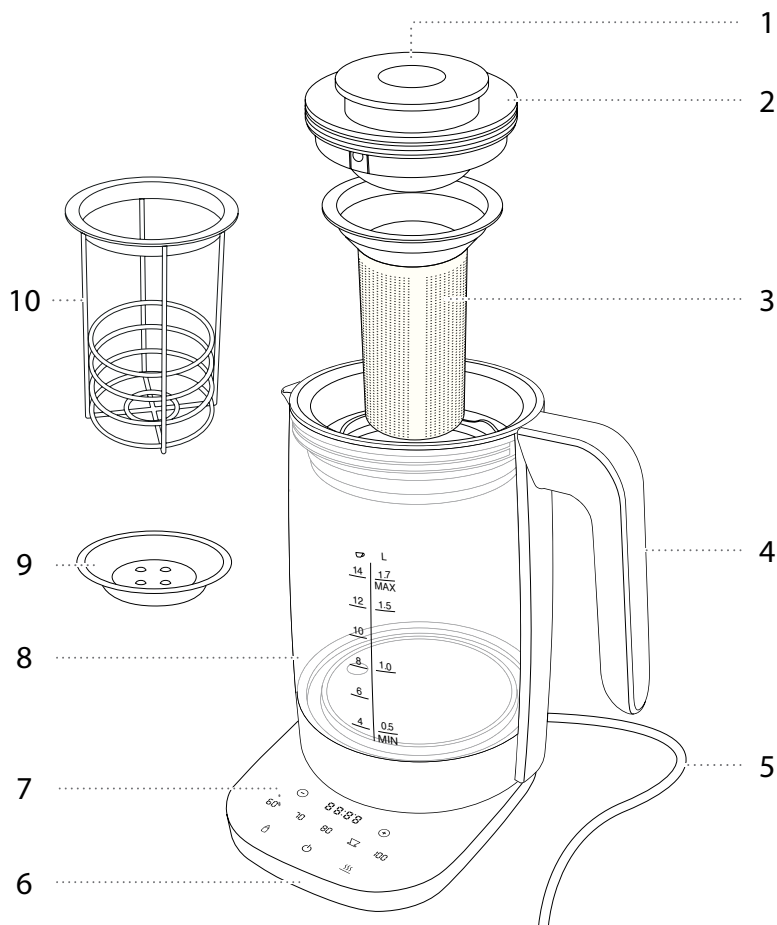

1 Tlačítko pro uvolnění čajového filtru

2 Víčko

3 Filtr/sítka na čaj

4 Držadlo

5 Propojovací kabel

6 Zókladna

7 Kontrolní panel

8 Nádoba na vodu

9 Nádobka čajového filtru

10 Držák na dětskou výživu (volitelný)

Art. No.: 53999-023-0

Používání

1 Zapnutí konvice

Před prvním použitím vypláchněte nádobu na vodu čistou teplou vodou. Rozmotejte propojovací kabel a protáhněte jej skrze výřez v základně. Umístěte nádobu na vodu na základnu a stiskněte tlačítko  pro Zapnutí / Vypnutí na ovládacím panelu po dobu 3 sekund.

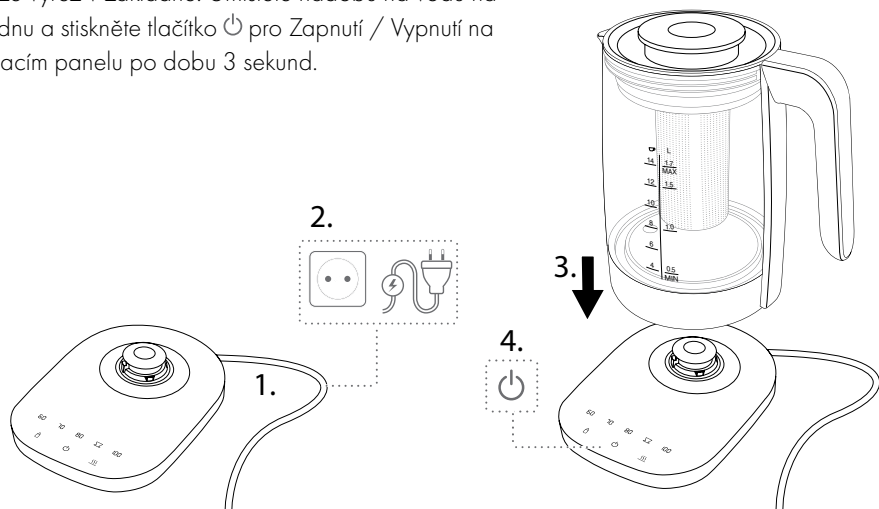

2 Naplnění vodou

Zvedněte nádobu na vodu za rukojeť ze základny a sejměte víko, abyste mohli naplnit do konvice vodu. Uvnitř zařízení je měřicí stupnice pro šálky a litry. Po naplnění nasadte víko zpět na nádobu na vodu.



Dodržujte rysku MAX pro maximální naplnění vodou. Nepřepĺnujete konvici.

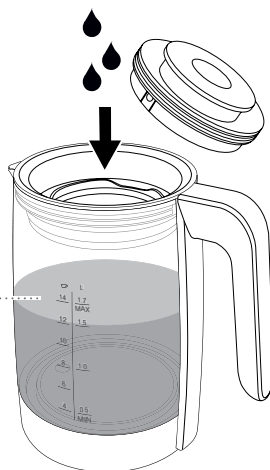
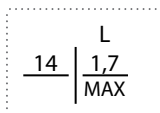

3 Uvaření vody

Pro uvaření vody musíte nejprve umístit nádobu na vodu na základnu. Poté stisknete požadované tlačítko funkce programu na ovládacím panelu.



Během varu neotvírejte
toto víčko.

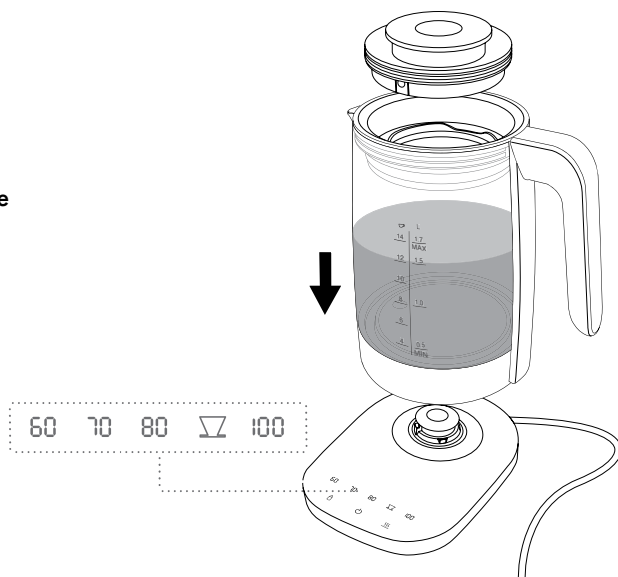

4 Přerušení procesu vaření

Pokud si přejete předčasně zastavit var, stiskněte na 1 sekundu tlačítko  pro Zapnutí / Vypnutí na ovládacím panelu. Tlačítko zvoleného programu přestane blikat.

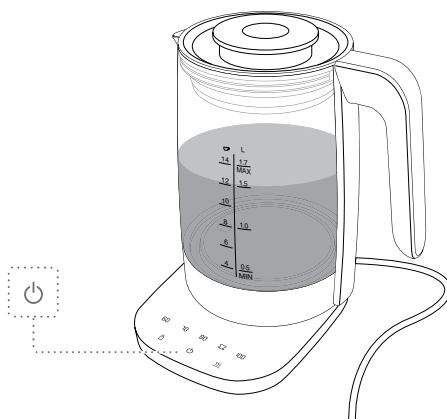

5 Odstraňování vody

Proces vaření je dokončen v okamžiku, kdy symbol programu přestane svítit a ozve se signál. Pro nalévání vody zvedněte nádobu na vodu ze základny za madlo.



Při nalévání nechte víčko nádoby na vodu uzavřené.

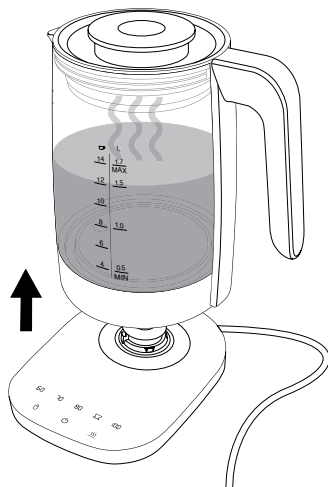



6 Udržení teploty vody

Chcete-li vodu udržet teplou, stiskněte nejprve požadovaný program, a poté funkci programu  udržování teploty na ovládacím panelu. Po dosažení požadované teploty (ozve se signál) se voda udržuje teplá po dobu 30 minut.

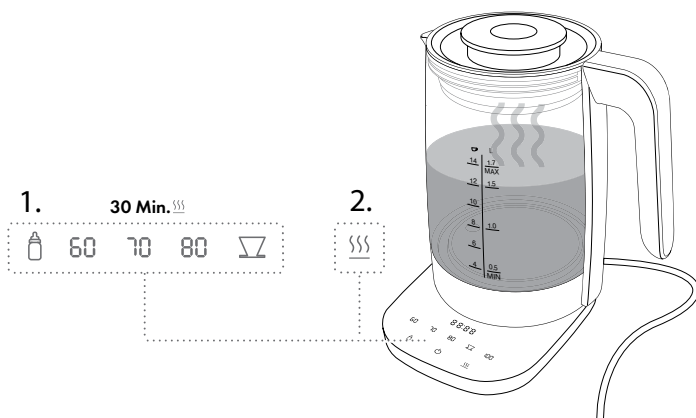
Pro předčasné přerušení funkce udržení teploty vody opět stiskněte funkci programu udržování teploty na ovládacím panelu nebo tlačítko  pro Zapnutí / Vypnutí.



7 Nastavení časovače čaje

Pro aktivaci časovače čaje a nastavení jednotlivých časů vyluhování musí být předem aktivována funkce udržování vody při stálé teplotě. To zajistí, že požadovaná teplota vody se během louhování udržuje při stálé teplotě. Podržte tlačítko  pro udržování teplé vody po dobu 2 vteřin. Ozve se zapípání. Na ovládacím panelu se nyní zobrazí tlačítka zvyšování  a snižování  výkonu konvice. Požadovanou teplotu louhování čaje nastavte pomocí tlačítek plus nebo mínus (maximálně 10 minut). Časovač začne po vteřinách odečítat nastavený čas. Po uplynutí času nastaveného v časovači se opět ozve signál. Po vypnutí časovače se na 30 minut opět zapne funkce udržení teplé vody.

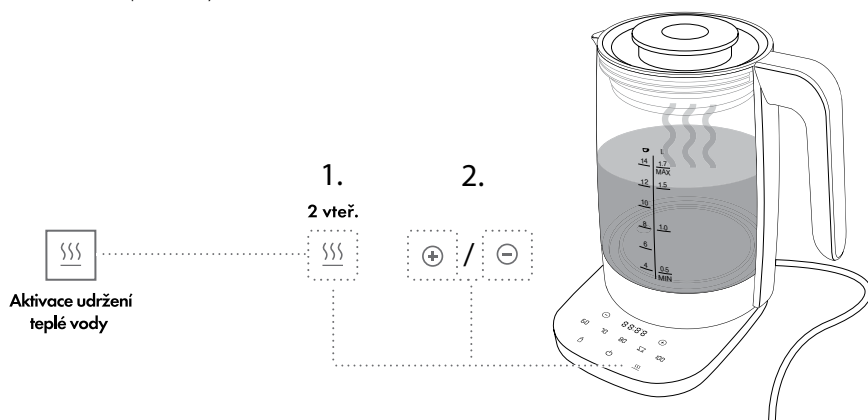

8 Převaření/ předvaření

Na ovládacím panelu stisknete vařící funkci  a poté stisknete tlačítko požadované teploty. Oba symboly začnou blikat. Voda se zahřeje na 100°C a pak vychladne na přednastavenou teplotu (ozve se zapípání).

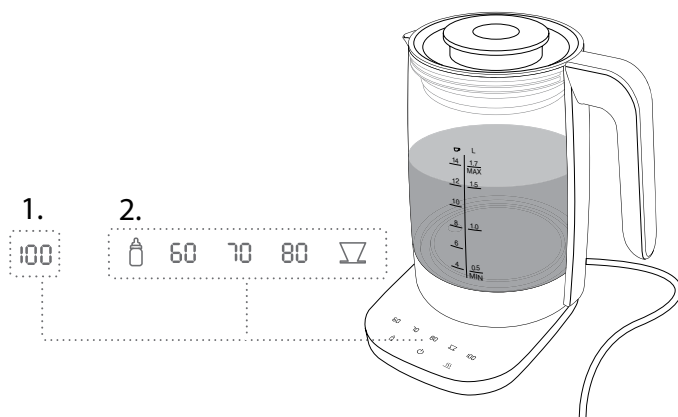

9 Převaření/předvaření a udržení teploty vody

Na ovládacím panelu stiskněte funkci Vařící voda, a poté stiskněte tlačítko požadované teploty. Oba symboly začnou blikat. Poté stiskněte tlačítko funkce pro udržování teploty vody. Voda se zahřeje na 100 °C, poté vychladne na přednastavenou teplotu (ozve se signál) a bude se udržovat teplá po dobu 30 minut. Během programu na udržování teploty vody se na displeji zobrazuje časovač a tlačítko pro udržování teploty vody bliká. Po ukončení programu se opět ozve signál.

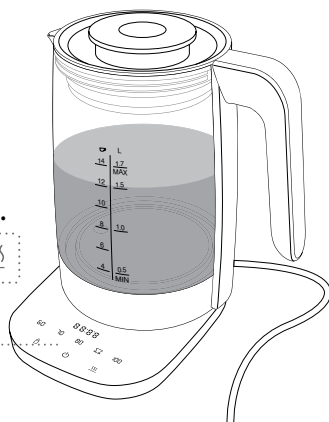
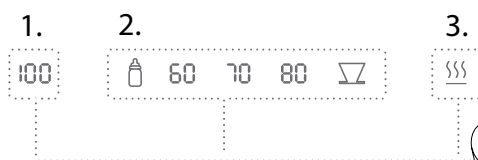

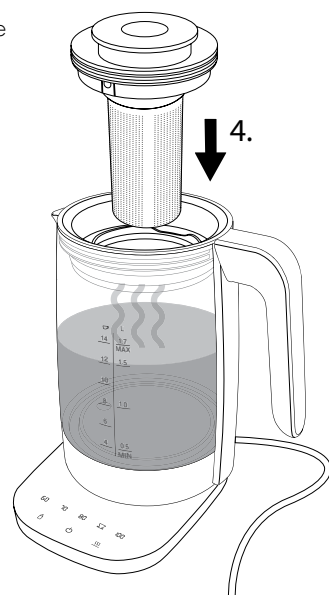
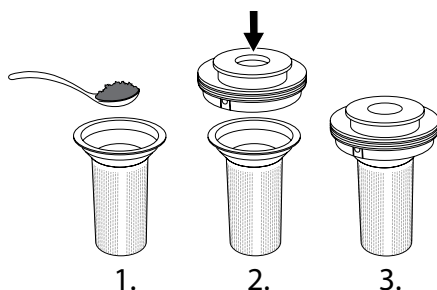

10 Vkládání čajového filtru

Nasypejte čaj do čajového sítka na čaj. Pro vložení čajového filtru stiskněte na víčku tlačítko pro uvolnění jeho úchytek. Ujistěte se, že čajový filtr je pevně do úchytek přichycen a vložte víčko s filtrem do vodní nádoby.



Pozor! Horká voda. Nebezpečí opaření! Čajový filtr vložte pouze po dosažení bodu varu vody.

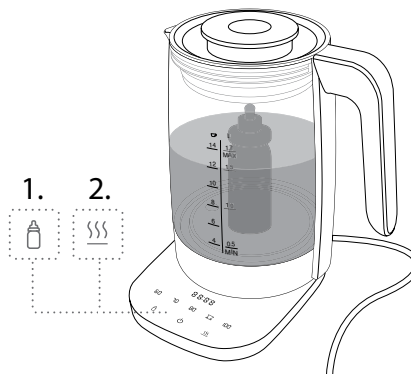
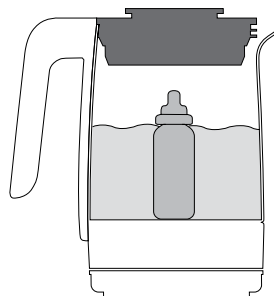

11 Ohřívání dětské stravy

Pro ohřev lahvičky na dětskou stravu, umístěte tuto lahvičku do nádoby na vodu a naplňte ji vodou až po hrdlo lahvičky. Poté stiskněte tlačítka funkcí programů  pro ohřev dětské stravy a  pro udržování teploty vody na ovládacím panelu. Dětská strava se ohřeje během 30 minut.



Před vyváraním tieto diely úplne vyčistite a opláchnite.

12 Vyvaření lahviček na dětskou stravu

Pro vyvaření lahvičky na dětskou stravu a jejích komponentů, umístěte tyto díly jednotlivě do nádoby na vodu a naplňte ji vodou. Poté stiskněte tlačítko  pro uvaření vody a tlačítko  pro udržování teploty vody na ovládacím panelu. Když voda dosáhne 100 °C, ozve se signál. Funkce udržování teploty trvá 5 minut, během této doby tlačítko udržování teploty bliká. Po ukončení procesu udržování teploty se ozve signál.



Před vyvařováním tyto diely zcela vyčistite a opláchnite.

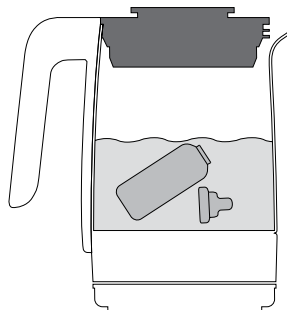

13 Vypínání konvice

Pro vypnutí konvice na ovládacím panelu stiskněte tlačítko  pro Zapnutí / Vypnutí a podržte po dobu 3 sekund.

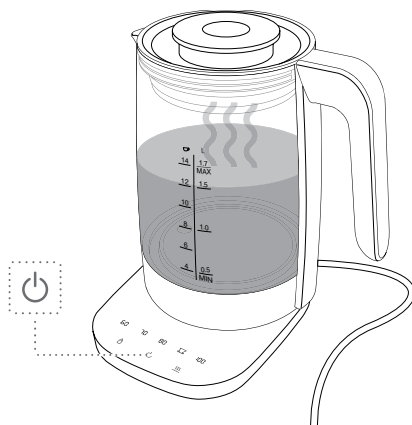

14 Aktivace/deaktivace akustického signálu

Chcete-li deaktivovat akustický signál, stiskněte současně tlačítko udržování teploty a tlačítko pro Zapnutí/ Vypnutí na ovládacím panelu. Na displeji se zobrazí **SOFF** a zvukový signál se vypne.

Pro opětovné aktivování akustického signálu postup opakujte. Na displeji se zobrazí **SON**.

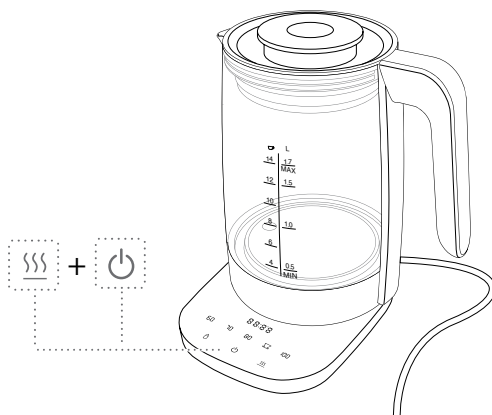

Doba vaření čaje

Druh čaje	Teplota vody	Doba louhování
Zelený čaj	70 – 85 °C	1 – 3 min
Čaj oolong	70 – 85 °C	1 – 4,5 min
Žlutý čaj	70 – 85 °C	3 min
Bylinkový čaj	95 °C	5 – 8 min
Ovocný čaj	95 °C	6 – 8 min
Černý čaj	90 – 95 °C	3 – 5 min

Údržba

1 Čištění nádoby na vodu a základny

Čištění nádoby a základny můžete provádět vlhkou a netřepící se utěrkou. Nepoužívejte utěrky z mikrovlákna.

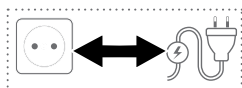

Před čištěním odpojte napájecí kabel, a nechte nádobu vychladnout.

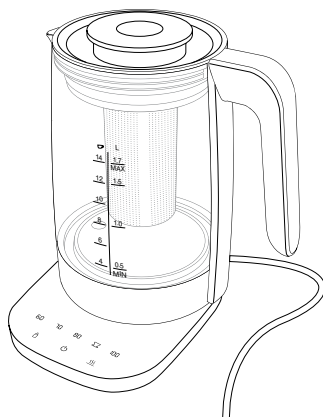

Odvápňování

1 Naplnění vodou a octovou esencí

Pro odvápnění naplňte nádobu na vodu až po rysku MAX vodou a přidejte 2 polévkové lžičce octové esence. Poté zvolte program  „Uvařit vodu“ a nechte ji stát po dobu 1 hodiny, a následně ji vylejte. Chcete-li vyčistit filtr vodního kamene, nechte víko zavřené.



Provádějte odvápnění pravidelně ještě předtím, než vodní kámen vytvoří viditelné usazeniny.

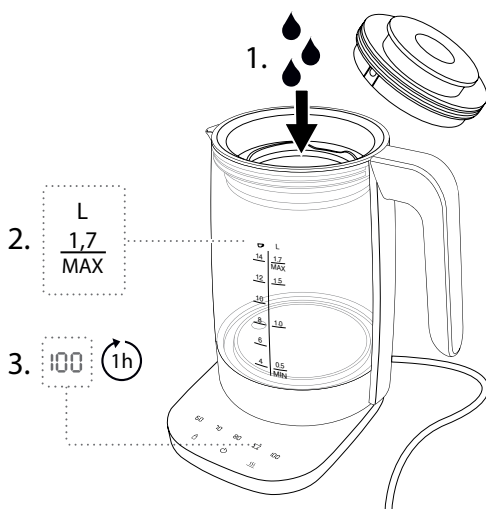

2 Propláchnutí nádoby na vodu čistou vodou

K propláchnutí opět naplňte nádobu na vodu čistou vodou, uveďte vodu k bodu varu, a poté ji vylijte, zatímco je víko zavřené.

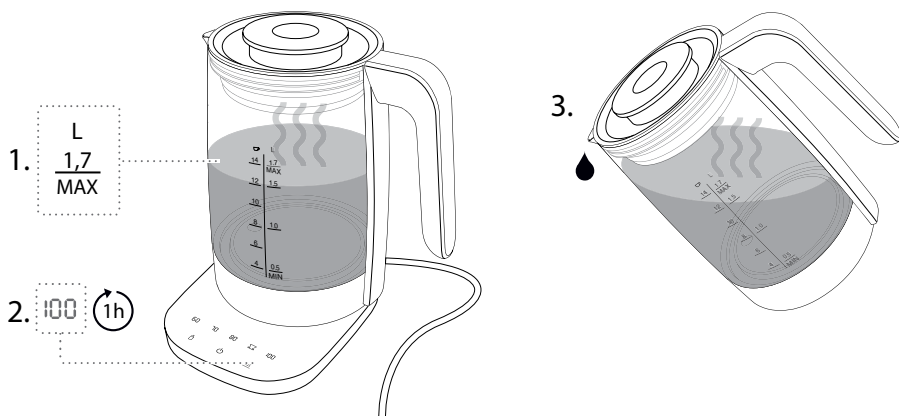

Poruchy

Problém	Možná příčina	Oprava
Dané zařízení se předčasně vypíná.	Nedostatek vody v nádobě na vodu. V nádobě na vodu je nános vodního kamene.	Naplňte nádobu na vodu minimálně po rysku 0,5 litru. Proveďte odvápňení nádoby na vodu.
Uvedení vody do varu trvá déle než obvykle.	V nádobě na vodu je nános vodního kamene.	Proveďte odvápňení nádoby na vodu.
Voda není dostatečně horká.	Byl zvolen program s nižší teplotou.	Vyberte funkci programu s požadovanou vyšší teplotou.
Dané zařízení nelze zapnout.	Nádoba na vodu nesedí správně na základně. Kontakty základny jsou špinavé.	Zvedněte nádobu na vodu a umístěte ji opět na základnu. Odstraňte nádobu na vodu ze základny, základnu převraťte a ofoukněte ji nebo na ni poklepejte.
Ovládací panel nefunguje správně.	Na ovládacím panelu je voda.	Vysušte ovládací panel.

Služby zákazníkům

Pokud se s u vaší konvice setkáte s jakýmkoliv problémem, kontaktujte, prosím, naše oddělení Služeb zákazníkům.

Podrobné informace o službách, opravách, záruce a registraci výrobku lze nalézt na internetové stránce www.zwilling.com/service.

Likvidace

Pokud jde o likvidaci daného zařízení, vraťte vaše staré zařízení do sběrného dvora elektrických zařízení.



Distributor ČR:

Potten & Pannen – Staněk group, a.s.
Horáčkova 5, 140 00, Praha 4

www.pottenpannen.cz

Bezpečnosť

Pred použitím tejto rýchlovarnej kanvice si pozorne prečítajte celý návod na použitie. Uchovávajte ho na bezpečnom mieste. Ak kanvicu odovzdáte tretej osobe, uistite sa, že je odovzdaná spolu s týmto návodom. Nedodržanie pokynov uvedených v tejto príručke môže mať za následok zranenie osôb alebo poškodenie zariadenia.

Spoločnosť Zwilling nenesie žiadnu zodpovednosť za škody spôsobené nedodržaním pokynov uvedených v tomto návode.

Informácie dôležité pre vašu bezpečnosť sú špeciálne označené. Aby ste predišli nehodám a poškodeniu zariadenia, dbajte na dodržiavanie týchto informácií.

Bezpečnostné informácie

„Spotrebič“) je určený výlučne na ohrev studenej nenasýtenej pitnej vody v množstvách používaných v domácnostiach a na ohrev dojčenských fliaš.

Akékoľvek iné použitie sa považuje za nevhodné a môže mať za následok zranenie osôb alebo poškodenie majetku.

V spotrebiči neohrievajte žiadne iné tekutiny ani potraviny.

Toto zariadenie je určené na použitie v domácnosti. Komerčné využitie sa nepredpokladá.

Zariadenie sa môže používať v domácom alebo podobnom prostredí, ako napríklad:

- Zamestnanecké kuchyne v obchodoch, kanceláriách a na iných pracoviskách;
- v poľnohospodárskych činnostiach;
- pre hostí v hoteloch, penziónoch a zariadení v iných podobných typoch ubytovania;
- v zariadeniach poskytujúcich ubytovanie a nocľah s raňajkami;

Nádrž na vodu sa môže používať len s dodanou základňou.

Niektoré osoby sú vystavené väčšiemu riziku:

Zariadenie môžu používať deti staršie, ako 8 rokov a osoby s obmedzenými fyzickými, zmyslovými alebo duševnými schopnosťami alebo osoby, ktoré nie sú oboznámené s jeho používaním alebo nemajú s jeho používaním skúsenosti, za predpokladu, že tieto deti a osoby sú pod dohľadom alebo boli vyškolené v jeho bezpečnom používaní a rozumejú rizikám používania zariadenia.

Deti sa nesmú hrať so zariadením. Čistenie a údržbu zariadenia môžu vykonávať deti staršie, ako 8 rokov pod dohľadom.

Zariadenie a jeho napájací kábel uchovávajte mimo dosahu detí mladších, ako 8 rokov.

Zabráňte deformácii v kontakte s obalovým materiálom. Hrozí riziko udusenía.

Zariadenie je napájané elektrickým prúdom. Preto hrozí nebezpečenstvo úrazu elektrickým prúdom.

Spotrebič pripájajte len do správne nainštalovanej a uzemnenej zásuvky, do ktorej nemôže vniknúť voda.

Zariadenie používajte len vtedy, ak napätie uvedené na štítku zodpovedá napätiu vo vašej zásuvke.

Toto zariadenie má vysokú spotrebu prúdu. Z tohto dôvodu nezapájajte zariadenie do viacerých elektrických zásuviek alebo predlžovacích káblov.

Uistite sa, že pripojovací kábel nie je zalomený alebo silačený. Pripojovací kábel ani zariadenie sa nesmú dotýkať zdrojov tepla (napr. varných dosiek alebo plynových plameňov).

Pri odpojení napájacieho kábla zo zásuvky ho vždy odpojte priamo za zástrčku. Zariadenie neprenášajte za pripojovací kábel.

Nikdy sa nedotýkajte základne alebo zástrčky mokrými rukami.

Nedovoľte, aby sa základňa dostala do kontaktu so žiadnou tekutinou. Pri dopĺňaní nádoby na vodu vyberte nádobu zo základne.

Ak sa základňa dostane do kontaktu s kvapalinami, odpojte zástrčku zo zásuvky, vypustite kvapalinu a nechajte základňu vyschnúť.

Nikdy sa nedotýkajte kovovými predmetmi základne so zástrčkou. Do otvorov v zariadení nekladajte žiadne predmety.

Pokiaľ je zástrčka zapojená do zásuvky, spotrebič je pod napätím, aj keď je vypnutý.

Po každom použití a v prípade nebezpečenstva alebo poruchy okamžite odpojte zástrčku zo zásuvky.

Z tohto dôvodu si vždy udržiavajte ľahký prístup k zásuvke, do ktorej zariadenie pripájate.

Pred čistením odpojte zariadenie zo zásuvky.

Zariadenie nikdy nerobte ani nevykonávajte technické úpravy.

Zariadenie nikdy neponárajte do vody alebo iných tekutín, nečistite ho pod tečúcou vodou a nikdy ho nedávajte do umývačky riadu.

Pri zapnutí zariadenia hrozí nebezpečenstvo obarenia horúcou vodou alebo horúcou parou.

Kábel vždy pretiahnite cez kábluú svorku na spodnej strane základne, aby ste zabezpečili stabilitu zariadenia.

Nádobu na vodu naplňte po značku MAX, nikdy nie nad ňu, inak hrozí riziko vystreknutia vody z kanvice.

Spotrebič zapínajte len vtedy, keď je veko nádoby na vodu úplne zatvorené.

Počas procesu varenia spotrebič nepremiestňujte ani neprenášajte.

Počas varu vody nikdy neotvárajte veko kanvice. Otvorte veko hneď, ako sa horúca voda úplne prestane variť.

Nikdy nepridávajte vodu, keď je spotrebič zapnutý. Počas varenia vzniká para. Je to normálny jav. Počas varenia sa držte v dostatočnej vzdialenosti od veka nádoby s vodou.

Pri zapnutí spotrebiča a bezprostredne po varení hrozí nebezpečenstvo popálenia horúcimi časťami krytu.

Nádobu na vodu držte len za rukoväť, ktorá je na tento účel na kanvici.

Pred vykonávaním údržby nechajte spotrebič chvíľu vychladnúť. Dno nádoby na vodu zostáva dlho horúce.

Ak necháte vodu v spotrebiči niekoľko dní, môže sa pokaziť.

Keď zariadenie nepoužívate, nenechávajte v ňom žiadnu vodu.

Vylejte všetku vodu, ktorú nepotrebuje. Zariadenie pravidelne čistite.

Ak je detská výživa príliš horúca, môže spôsobiť popáleniny.

Pri ohrievaní detskej stravy používajte len program určený na tento účel. Detskú výživu neohrievajte.

Chybné zariadenie môže spôsobiť škody a zranenia:

Pred použitím zariadenia vždy skontrolujte, či nie je poškodené.

Ak zistíte akékoľvek poškodenie spôsobené počas prepravy, okamžite kontaktujte predajcu, u ktorého ste zariadenie zakúpili. Nikdy nepoužívajte chybné zariadenie. Nikdy nepoužívajte zariadenie, ktoré spadlo na zem.

Ak je zariadenie chybné alebo má poškodený napájací kábel, je potrebné ho opraviť. Zariadenie neobsahuje žiadne diely, ktoré by ste si mohli opraviť sami.

Nesprávna manipulácia so zariadením

môže viesť k jeho poškodeniu.

Zariadenie skladujte na suchom, rovnom mieste s protišmykovým povrchom.

Zariadenie neumiestňujte na horúce povrchy alebo do tesnej blízkosti silných zdrojov tepla.

Zariadenie neumiestňujte na povrch, ktorý môže byť poškodený vodou a teplom (napr. neošetrené drevo).

Zariadenie umiestnite tak, aby para a teplo, ktoré z neho uniká, nepoškodili iné predmety a nábytok (napr. kuchynské skrinky).

Pripojovací kábel nenechávajte visieť smerom nadol. Po použití uložte kábel na spodnú časť spotrebiča.

Nikdy nezapínajte spotrebič s príliš malým alebo príliš veľkým množstvom vody. Naplňte nádobu na vodu aspoň po značku 0,5 litra.

Vo vode sa môžu vyskytnúť malé teplotné rozdiely, ktoré môžu byť väčšie pri malom množstve naplnenej vody.

Pred uskladnením zariadenia:

Odpojte sieťovú zástrčku a nechajte zariadenie úplne vychladnúť. Nechajte zariadenie úplne vyschnúť pri izbovej teplote alebo ho utrite handričkou.

Vysvetlenie symbolov



Nebezpečenstvo smrti v dôsledku zásahu elektrickým prúdom



Nebezpečenstvo popálenia na horúcich povrchoch a nebezpečenstvo obarenia horúcou vodou

Technické údaje

Napájanie	220–240 V~, 50/60 Hz
Spotreba energie/výkon	1 550–1 850 W
Objem	0,5 l až max. 1,7 l
Dĺžka pripojovacieho kábla	0,7 m
Rozmery vrátane podstavca (š x v)	223,1 × 265,5 mm
Hmotnosť	približne 1,7 kg



Nevyhadzujte ho do zmesového odpadu.

Značenie



Dané zariadenie je v zhode so smernicami pre označenie CE.

Funkcie programov

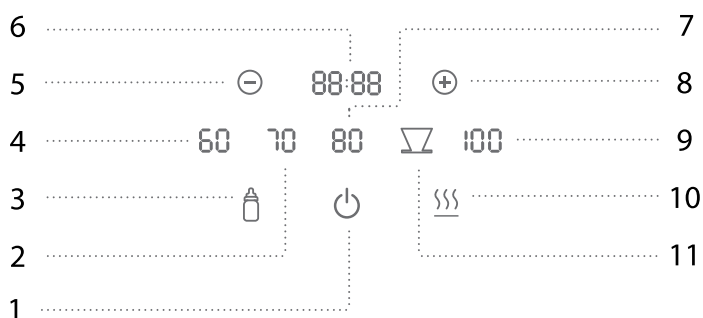

1 Tlačidlo zapnutia/vypnutia

2 Ohrev vody na 70 °C

3 Ohrejte vodu na 40 °C-pre fľaše na detskú výživu

4 Ohrev vody na 60 °C

5 Tlačidlo vypnutia

6 Displej

7 Ohrev vody na 70 °C

8 Tlačidlo napájania

9 Vriaca voda

10 Funkcia udržiavania teploty (30 min.)

11 Ohrev vody na 90 °C - na prípravu kávy

Prehľad

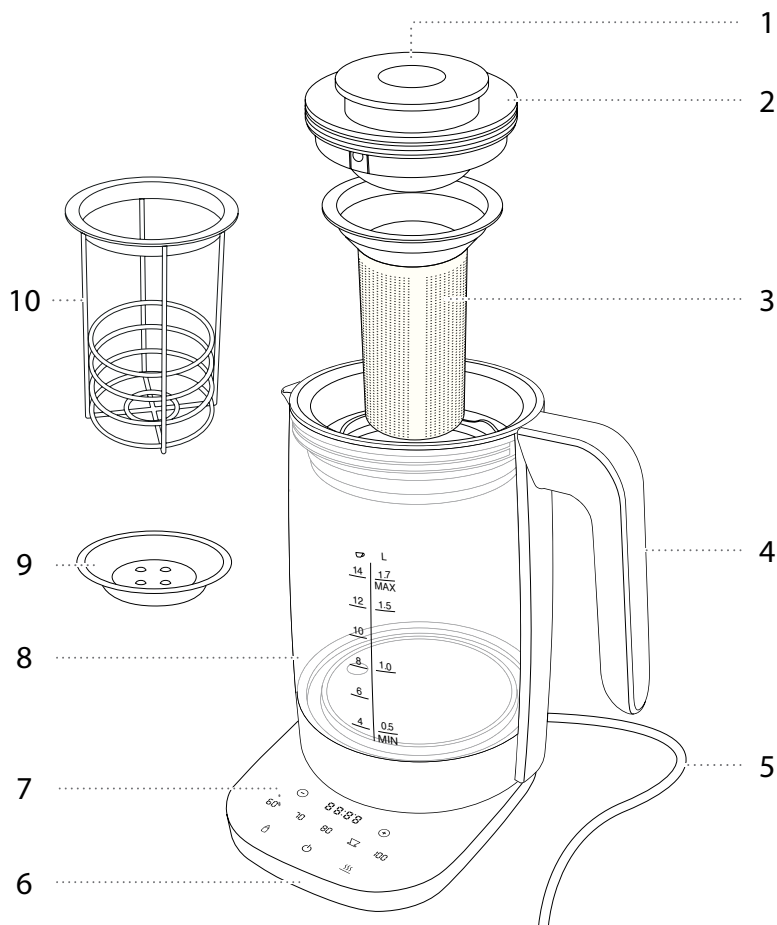

1 Tlačidlo na uvoľnenie čajového filtra

2 Krytka

3 Čajový filter/sitko

4 Rukoväť

5 Pripojovací kábel

6 Zókladňa

7 Ovládací panel

8 Nádrž na vodu

9 Nádoba na čajový filter

10 Držiak na detskú stravu (voliteľné)
Čl. Číslo: 53999-023-0

Používanie

1 Zapnutie rýchlovarnej kanvice

Pred prvým použitím nádobu na vodu vypláchnite čistou teplou vodou. Rozpleťte prepájovací kábel a prestrčte ho cez výrez v základni. Postavte nádobu na vodu na základňu a stlačte tlačidlo  zapnutia/vypnutia na ovládacom paneli na 3 sekundy.

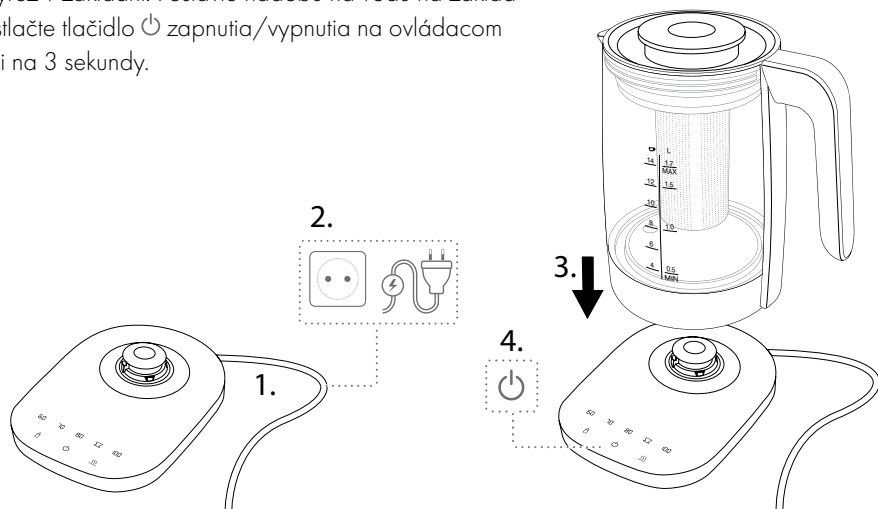

2 Naplňte vodou

Zdvihnite nádobu na vodu za rúkavň za základne a odstráňte veko, aby ste kanvicu naplnili vodou. Vnútri zariadenia sa nachádza meracia stupnica na šálky a litre. Po naplnení nasadíte na nádobu s vodou späť veko.



Dodržiavajte značku MAX pre maximálne naplnenie vodou. Kanvicu nepreplňajte.

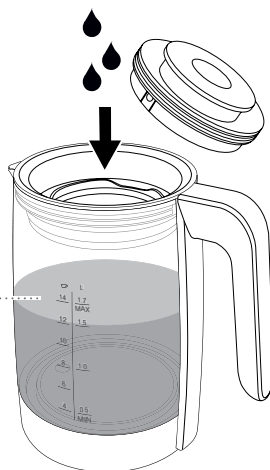
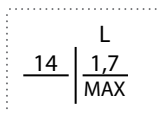

3 Varenie vody

Naplnenú nádobu na vodu položte na základňu a vyberte požadovanú funkciu programu na ovládacom paneli. Symbol zvoleného programu bliká počas procesu varenia



Počas varu neotvárajte
veko.

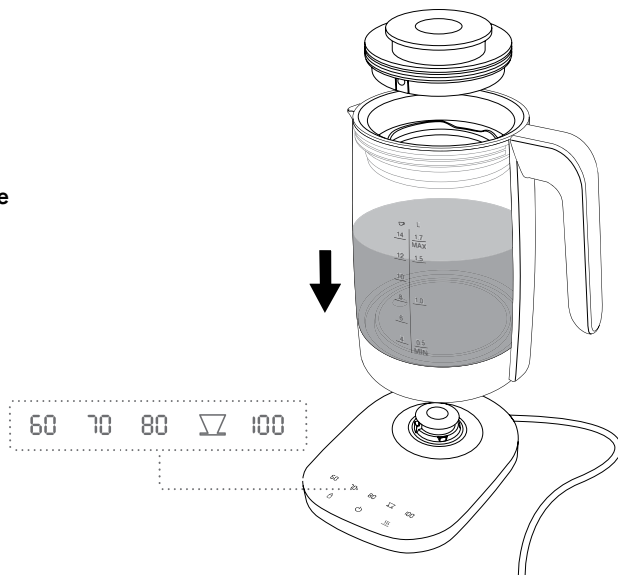

4 Prerušenie procesu varenia

Ak chcete varenie predčasne zastaviť, stlačte tlačidlo  Zapnúť/Vypnúť na ovládacom paneli na 1 sekundu. Vybrané tlačidlo programu prestane blikáť.

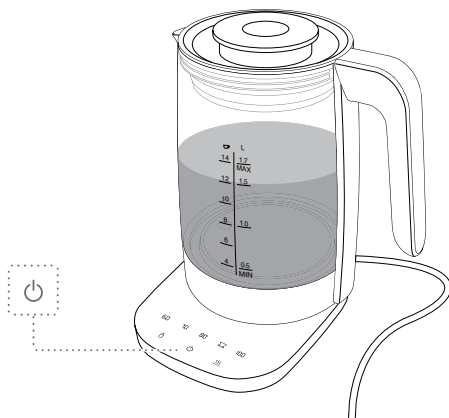

5 Odstraňovanie vody

Proces varenia je ukončený, keď prestane svietiť symbol programu a zaznie zvukový signál. Ak chcete naliať vodu, zdvihnite nádobu na vodu zo základne za rukoväť.



Pri nalievaní vody nechajte veko nádoby zatvorené.

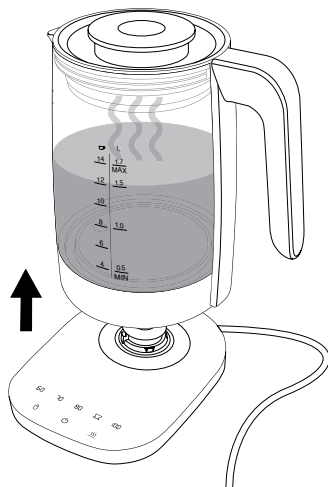

6 Udržiavanie teploty vody

Ak chcete udržiavať teplú vodu, najprv stlačte požadovaný program a potom funkciu programu  udržiavania teploty na ovládacom paneli. Po dosiahnutí požadovanej teploty (zaznie zvukový signál) sa voda udržiava teplá 30 minút.

Ak chcete predčasne prerušiť funkciu udržiavania teploty vody, opätovne stlačte funkciu programu udržiavania teploty na ovládacom paneli alebo tlačidlo  zapnutia/vypnutia.

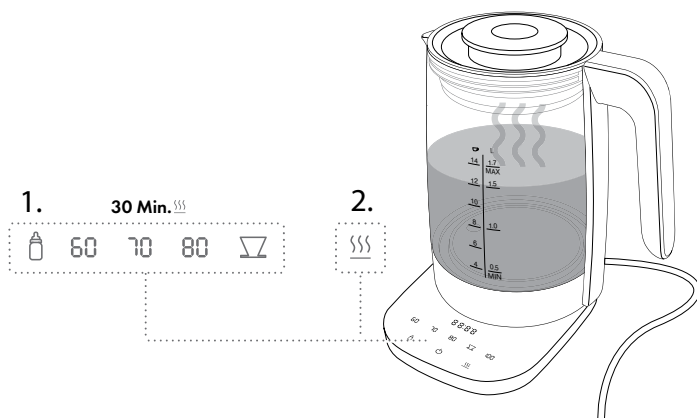

7 Nastavenie časovača čaju

Aby bolo možné aktivovať časovač čaju a nastaviť jednotlivé časy lúhovania, je potrebné vopred aktivovať funkciu udržiavania konštantnej teploty vody. Tým sa zabezpečí, aby sa požadovaná teplota vody počas procesu lúhovania udržiavala na konštantnej teplote. Podržte tlačidlo  podržania horúcej vody 2 sekundy. Zaznie zvukový signál. Na ovládacom paneli sa teraz zobrazia tlačidlá na zvýšenie \oplus a zníženie \ominus výkonu kanvice. Pomocou tlačidiel plus alebo mínus nastavte požadovanú teplotu varenia (maximálne 10 minút). Časovač začne po niekoľkých sekundách odčítavať nastavený čas. Po uplynutí času nastaveného v časovači zaznie signál znova. Po vypnutí časovača sa opäť zapne funkcia udržiavania teplej vody na 30 minút.

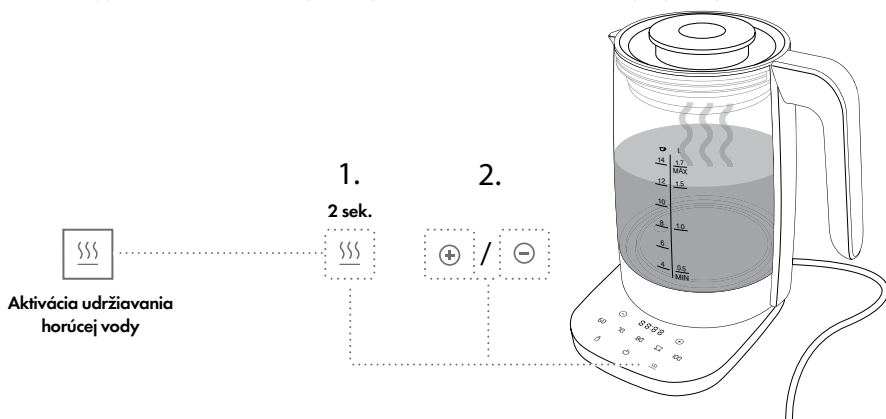

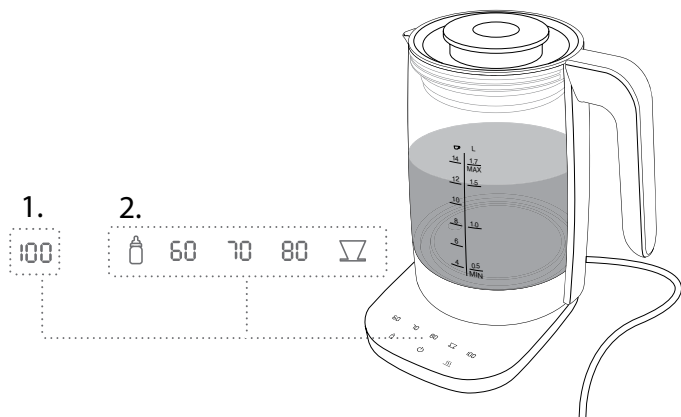

8 Varenie/predvarenie

Na ovládacom paneli stlačte funkciu varenia  a potom stlačte tlačidlo požadovanej teploty. Oba symboly začnú blikaf. Voda sa ohreje na 100 °C a potom sa ochladí na nastavenú teplotu (zaznie zvukový signál).



9 Varenie/prevarenie a udržiavanie teploty vody

Na ovládacom paneli stlačte funkciu  Vriaca voda a potom stlačte tlačidlo požadovanej teploty. Oba symboly začnú blikať. Voda sa ohreje na 100 °C, potom sa ochladí na nastavenú teplotu (zaznie zvukový signál) a udržiava sa teplá 30 minút. Počas programu  udržiavania teploty vody sa na displeji zobrazuje časovač a bliká tlačidlo  udržiavania teploty vody. Po skončení programu sa opäť ozve zvukový signál.

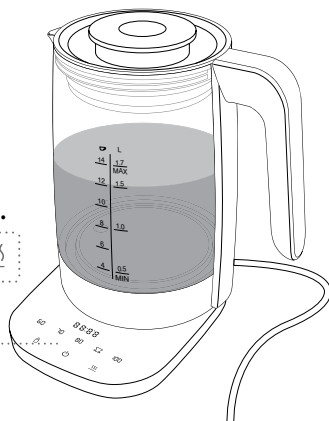
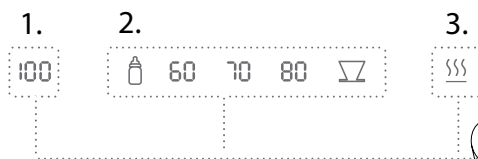

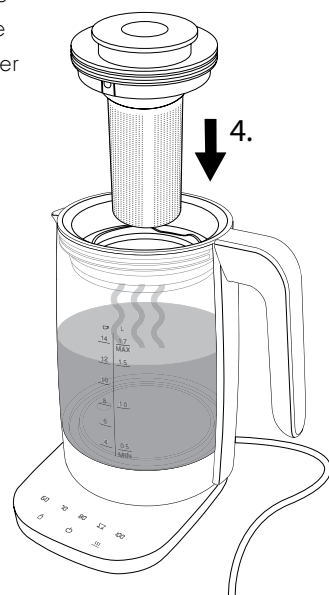
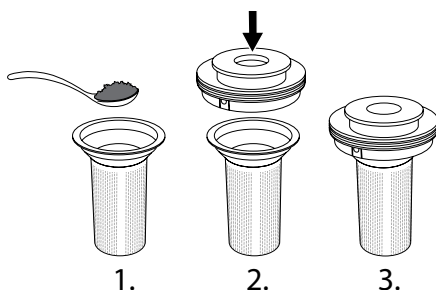

10 Vloženie čajového filtra

Čaj nalejte do čajového sitka. Ak chcete vložiť čajový filter, stlačte tlačidlo na veko, aby sa uvoľnili jeho výstupky. Uistite sa, že je čajový filter pevne zacvaknutý do výstupkov, a vložte veko a filter do nádoby na vodu.



Varovanie. Teplá voda. Nebezpečenstvo obarenia! Čajový filter vložte až po dosiahnutí bodu varu vody.

11 Ohřívání dětské stravy



Ak chcete ohriať dojčenskú fľašu, vložte ju do nádoby na vodu a naplňte ju vodou až po hrdlo fľaše. Potom na ovládacom paneli stlačte  funkciu programu na ohrev detskej stravy a tlačidlo  udržiavania teploty vody. Detská výživa sa ohreje do 30 minút.

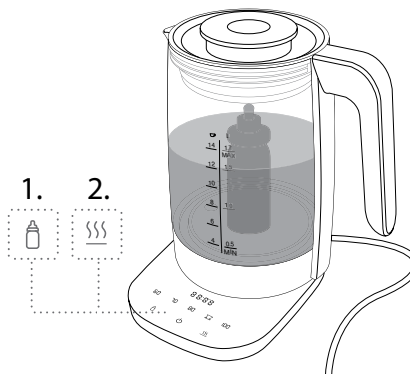
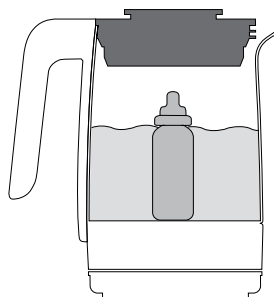

V prípade vody môže dochádzať k malým teplotným výkyvom, ktoré môžu byť väčšie pri malom množstve naplnenej vody.



12 Fľaše na varenie detskej výživy

Ak chcete vyvariť detskú fľašu a jej súčasti, vložte tieto časti jednotlivo do nádoby na vodu a naplňte ju vodou. Potom stlačte funkciu  varenia vody a tlačidlo  funkcie udržiavania teploty vody na ovládacom paneli. Keď voda dosiahne teplotu 100 °C, zaznie zvukový signál. Funkcia udržiavania teploty trvá 5 minút, počas ktorých bliká tlačidlo udržiavania teploty. Po dokončení procesu udržiavania teploty sa ozve signál.



Pred varením tieto časti úplne očistite a opláchnite.

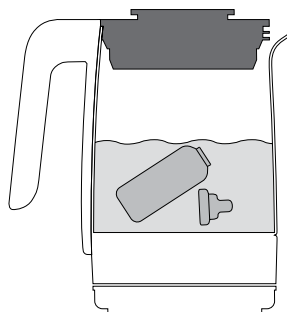

13 Vypínanie kanvice

Pro vypnutí konvice na ovládacím panelu stiskněte tlačítko  pro Zapnutí / Vypnutí a podržte po dobu 3 sekund.

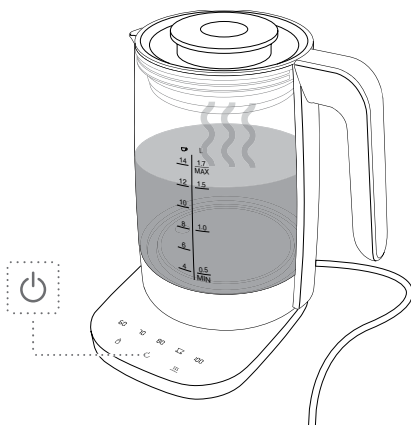

14 Aktivácia/deaktivácia akustického signálu

Ak chcete deaktivovať zvukový signál, stlačte súčasne tlačidlo podržania teploty a tlačidlo zapnutia/vypnutia na ovládacom paneli. Na displeji sa zobrazí **SOFF** a zvukový signál sa vypne. Zopakujte postup na opätovnú aktiváciu akustického signálu. Na displeji sa zobrazí **SON**.

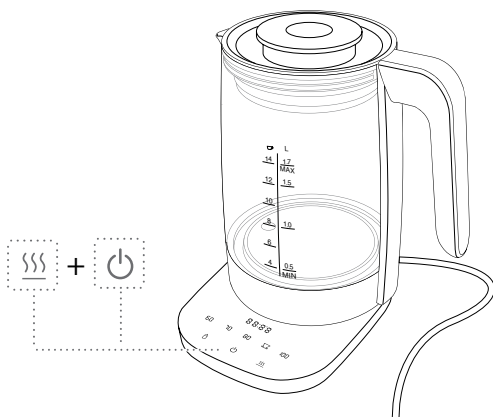

Doba varenia čaju

Typ čaju	Teplota vody	Čas lúhovania
Zelený čaj	70 – 85 °C	1 – 3 min
Čaj oolong	70 – 85 °C	1 – 4,5 min
Žltý čaj	70 – 85 °C	3 min
Bylinkový čaj	95 °C	5 – 8 min
Ovocný čaj	95 °C	6 – 8 min
Čierny čaj	90 – 95 °C	3 – 5 min

Údržba

1 Čistenie nádoby na vodu a základne

Nádobu a základňu môžete čistiť vlhkou handričkou, ktorá nepúšťa vlákna. Nepoužívajte utierky z mikrovlákná.

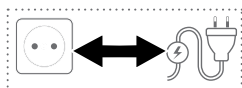

Pred čistením odpojte napájací kábel a nechajte nádobu úplne vychladnúť.

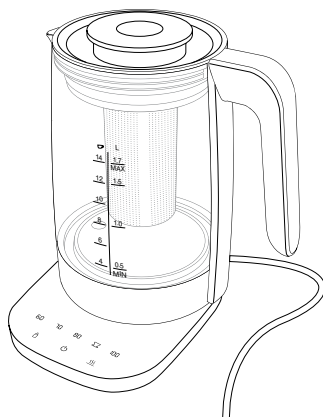

Odstraňovanie vodného kameňa

1 Plnenie vodou a octovou esenciou

Ak chcete odstrániť vodný kameň, naplňte nádobu na vodu po rysku MAX vodou a pridajte 2 polievkové lyžice octovej esencie. Potom vyberte program 100 „Varenie vody“ a nechajte ju stáť 1 hodinu, potom ju vylejte. Ak chcete vyčistiť filter vodného kameňa, nechajte veko zatvorené.



Pravidelne odstraňujte vodný kameň skôr, ako sa vytvoria viditeľné usadeniny.

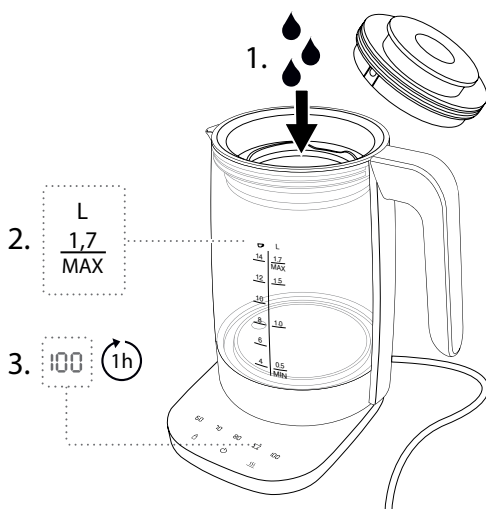

2 Nádobu na vodu vypláchnite čistou vodou

Na prepláchnutie naplňte nádobu na vodu čistou vodou, privedte vodu k bodu varu a potom ju vylejte, pričom veko je zatvorené.

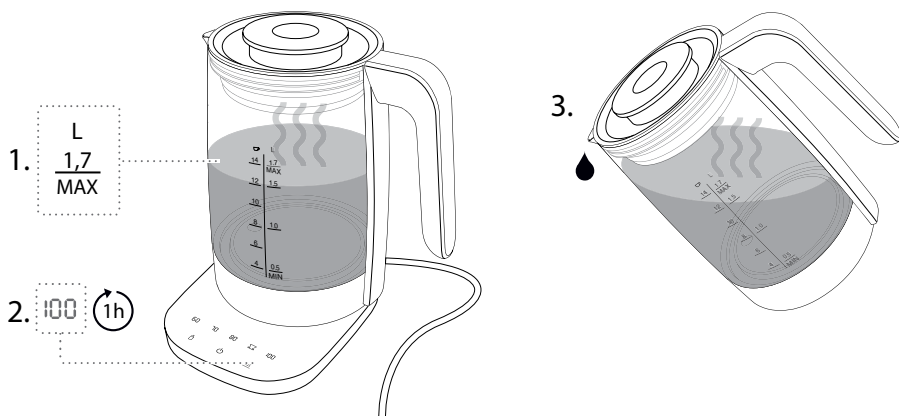

Poruchy

Problém	Možná príčina	Oprava
Zariadenie sa predčasne vypína.	Nedostatok vody v nádobe na vodu. V nádobe na vodu sa nahromadil vodný kameň.	Naplňte nádobu na vodu aspoň po značku 0,5 litra. Odstráňte vodný kameň z nádoby na vodu.
Privedenie vody do varu trvá dlhšie ako zvyčajne.	V nádobe na vodu sa usadzuje vodný kameň.	Odstráňte vodný kameň z nádoby na vodu.
Voda nie je dostatočne horúca.	Bol zvolený program s nižšou teplotou. Nádoba na vodu nesedí na podstavci správne.	Výber funkcie programu s požadovanou vyššou teplotou. Zdvihnite nádobu na vodu a položte ju späť na základňu.
Spotrebič sa nedá zapnúť.	Kontakty základne sú znečistené.	Odpojte napájací kábel, obráťte základňu a vyčistite ju.
Ovládací panel nefunguje správne.	Na ovládacom paneli je voda.	Vysušte ovládací panel.

Služby zákazníkom

Ak sa s kanvicou vyskytnú akékoľvek problémy, kontaktujte naše oddelenie služieb zákazníkom.

Podrobné informácie o servise, opravách, záruke a registrácii výrobku nájdete na stránke www.zwilling.com/service.

Likvidácia

Pri likvidácii zariadenia odovzdajte staré zariadenie na zbernom dvore.



Distribútor SR:

Potten & Pannen – Staněk s.r.o.,
Prievozská 6/a, 821 09 Bratislava 1

www.pottenpannen.sk

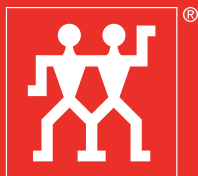

ZWILLING

ZWILLING J.A. HENCKELS AG

Gruenewalder Strasse 14-22 · 42657 Solingen
Germany · www.zwilling.com

