



**CGF11**

**CZ**

**SK**

Distributor CZ: Potten&Pannen – Staněk group, a.s.  
Horáčkova 5, 140 00 Praha 4  
Tel. +420 261 227 373  
e-mail: info@pottenpannen.cz

Distribútor SK: Potten&Pannen – Staněk s.r.o.  
Trnavská 49, 831 04 Bratislava  
Tel. +421 252 632 227  
e-mail: info@pottenpannen.sk

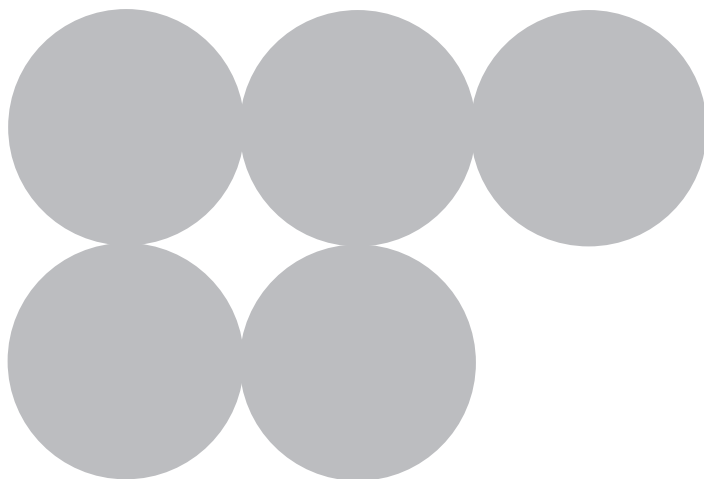

Doporučujeme vám, abyste si pozorně přečetli tento návod, protože obsahuje všechny pokyny pro řízení estetických a funkčních vlastností spotřebiče.

Podrobnější informace o produktu: [www.smeg.com](http://www.smeg.com)

Výrobce si vyhrazuje právo provést jakékoli změny, které považuje za užitečné pro zlepšení svých produktů, bez předchozího upozornění. Ilustrace a popisy obsažené v tomto návodu proto nejsou závazné a jsou pouze informativní.

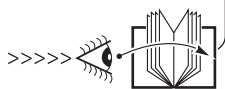
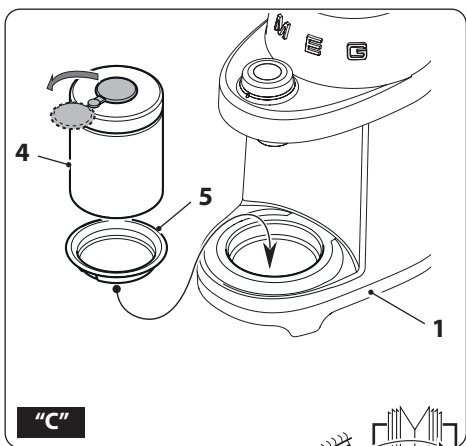
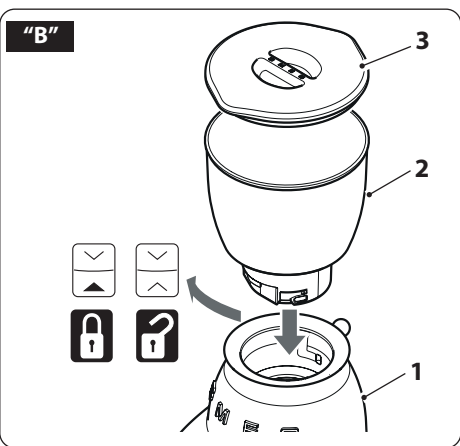
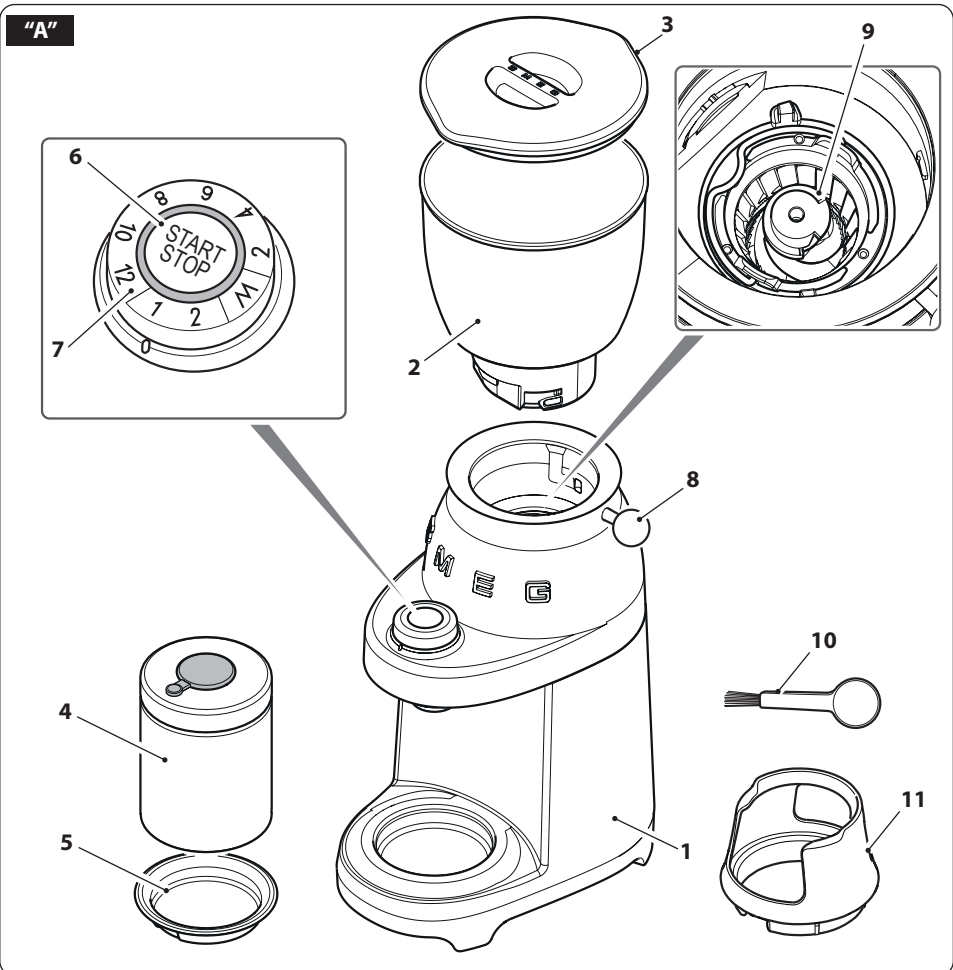

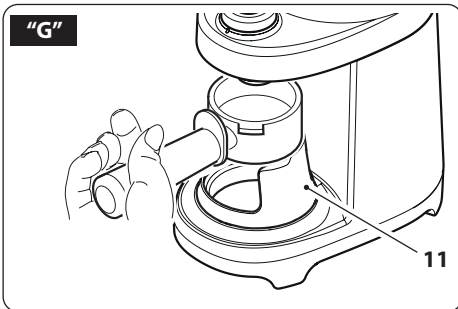
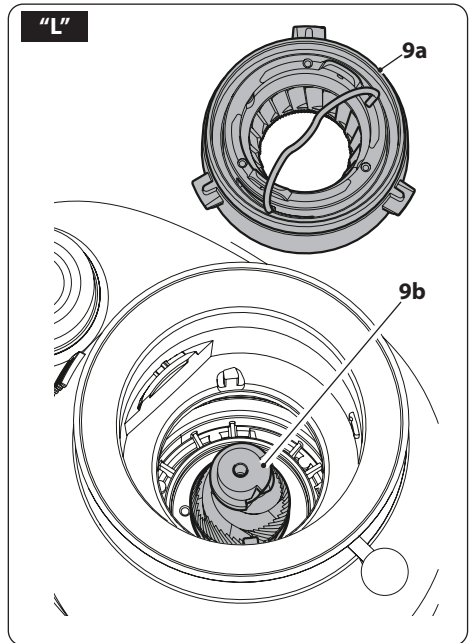
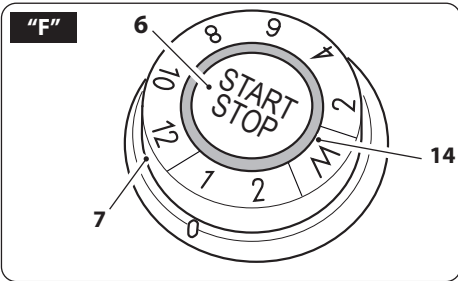
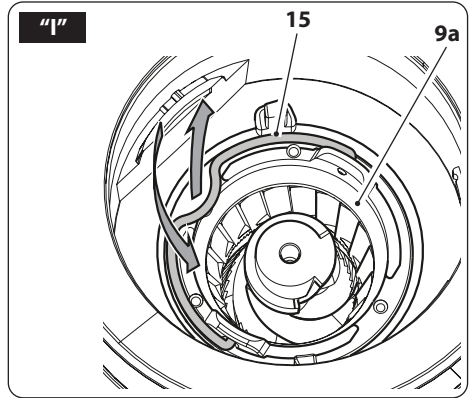
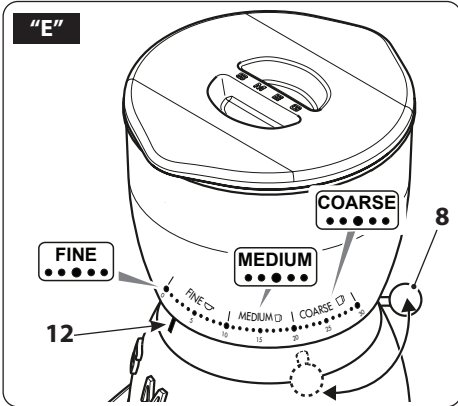
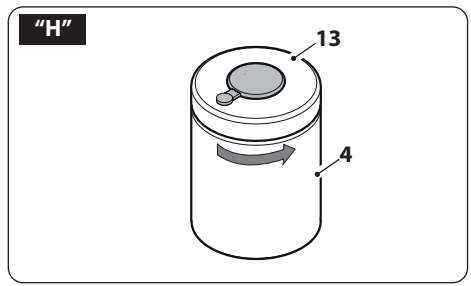
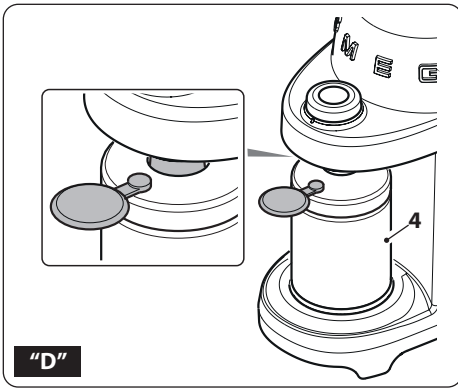

## 1 Bezpečnost

### 1.1 Důležitá bezpečnostní upozornění

Protože je spotřebič napájen elektrickou energií, je třeba dodržovat následující bezpečnostní upozornění:

- Nedotýkejte se zástrčky mokřýma rukama.
- Dbejte k tomu, aby byla použitá elektrická zásuvka vždy volně přístupná, protože jen tak ji lze v případě potřeby odpojit.
- Chcete-li zástrčku vytáhnout ze zásuvky, uchopte zástrčku přímo. Nikdy netahejte za kabel, mohlo by dojít k jeho poškození.
- Dojde-li k poruše spotřebiče, nepokoušejte se jej opravit. Vypněte spotřebič, vytáhněte zástrčku z elektrické zásuvky a obraťte se na servisní středisko Smeg.
- Pokud jsou zástrčka nebo napájecí kabel poškozeny, nechte je vyměnit výlučně v servisním středisku, abyste předešli všem rizikům.
- Neponořujte spotřebič do vody.
- Upozornění: Před čištěním odpojte zástrčku.
- Nedovolte, aby napájecí kabel visel přes okraj stolu nebo jiný povrch, ani aby se dostal do kontaktu s horkými povrchy.
- Spotřebič nepoužívejte déle než 90 sekund po sobě. Nechte spotřebič vychladnout cca 15 minut před jeho opětovným použitím.

Obalový materiál (plastové sáčky, expandovaný polystyren) uchovávejte mimo dosah dětí.

- Čištění a údržba jsou odpovědností uživatele a nesmí být prováděny dětmi bez dozoru.
- Neumísťujte spotřebič na elektrické nebo plynové sporáky nebo do jejich blízkosti, ani do vyhřáté trouby.
- Ujistěte se, zda uvnitř mlýnku na kávu nejsou žádné cizí předměty.
- Před výměnou příslušenství nebo před přiblížováním se k částem, které se během používání pohybují, vypněte spotřebič a odpojte jej od elektrické sítě.

### 1.2 Připojení spotřebiče

**Upozornění!** Ujistěte se, zda síťové napětí a frekvence odpovídají údajům na typovém štítku na spodní straně spotřebiče.

Spotřebič připojujte pouze k dokonale nainstalované elektrické zásuvce s minimální kapacitou 10 A a s účinným uzemněním.

Pokud jsou elektrická zásuvka spotřebiče a zástrčka nekompatibilní, nechte zásuvku vyměnit za vhodný typ kvalifikovaným personálem.

- Tento spotřebič nesmí používat děti.
- Uchovávejte spotřebič a jeho kabel mimo dosah dětí.

# VAROVÁNÍ

- Děti si se spotřebičem nesmí hrát.
- Spotřebič mohou používat osoby se sníženým fyzickým a smyslovým stavem nebo s nedostatkem zkušeností a znalostí, jsou-li pod dozorem osoby odpovědné za jejich bezpečnost nebo jsou-li poučeny o bezpečném používání spotřebiče a jsou si vědomy souvisejících rizik.
- Před každou montáží, demontáží a čištěním odpojte spotřebič od elektrické zásuvky.
- při používání spotřebiče jinak, než je předpokládané použití;
- při nepřechzení návodu k obsluze;
- zásahy i do jednotlivých částí spotřebiče;
- při použití neoriginálních náhradních dílů;
- při nedodržování bezpečnostních doporučení.



Tyto pokyny si pečlivě uschovejte. Vždy, když je spotřebič předán jiné osobě, musí být k němu přiložen tento návod k obsluze.

## 1.3 Používání v souladu s účelem určení

- Spotřebič je určen pro použití v domácnosti a pro podobné účely, jako například:
  - v kuchyňských prostorách určených pro personál v obchodech, kancelářích a jiných pracovních prostředích
  - v penzionech se snídaní a při ubytování na farmě
  - hosty v hotelech, motelech a jiných prostředích rezidenčního typu.
- Jiné použití, například v restauracích, barech a kavárnách, je nevhodné.

## 1.4 Odpovědnost výrobce

Výrobce odmítá jakoukoli odpovědnost za zranění/poškození osob a věcí v důsledku:

## 1.5 Likvidace

Elektrické spotřebiče se nesmí likvidovat s domovním odpadem. Spotřebiče označené tímto



symbolem  podléhají evropské směrnici 2012/19/EU. Všechny vyřazené elektrické a elektronické spotřebiče musí být zlikvidovány odděleně od domovního odpadu, a to jejich předáním do příslušných středisek určených v dané zemi. Správnou likvidací vyřazeného zařízení se předejde poškození životního prostředí a rizikům pro lidské zdraví. Bližší informace o likvidaci vyřazeného zařízení získáte na místním zastupitelstvu, na oddělení likvidace nebo v prodejně, kde bylo zařízení zakoupeno.

## 2 Popis spotřebiče (obr. A)

- 1 Motorová základna
- 2 Zásobník na kávová zrna (350 g)
- 3 Víko zásobníku na kávová zrna
- 4 Zásobník na mletou kávu s víkem
- 5 Nosná deska zásobníku
- 6 Tlačítko START/STOP
- 7 Ovladač volby funkcí mletí
- 8 Páčka nastavení úrovně mletí
- 9 Mlýnek
- 10 Čisticí kartáček
- 11 Vycentrováný držák filtru

### 2.1 Identifikační štítek

Na identifikačním štítku jsou uvedeny technické údaje, sériové číslo a označení. Identifikační štítek nesmí být nikdy odstraněn.

### 2.2 Před uvedením do provozu (obr. A)

- Spotřebič opatrně vybalte a odstraňte všechny obalové materiály a reklamní štítky.
- Všechny součásti kromě motorové základny (1) a mlýnku (9) omyjte horkou vodou a běžným čisticím prostředkem. Před použitím všechny komponenty důkladně opláchněte a osušte.



Mlýnek se nikdy nesmí mýt a musí být vždy suchý. Vyčistěte mlýnek přiloženým čisticím kartáčkem nebo kartáčkem s tvrdými štetinami.



Před použitím zkontrolujte, zda jsou všechny součásti integrovány a zda nemají žádné praskliny.

## 3 Montáž komponentů (obr. B-C-D)

- Umístěte zásobník (2) na motorovou základnu (1) tak, aby odpovídal dvěma referenčním zářezům „∨“ „^“ na levé straně motorové základny (1). Nyní otáčejte zásobníkem (2) ve směru hodinových ručiček, dokud se neshodují dvě označení „∨“ „▲“.
- Umístěte víko (3) na zásobník (2) a zatlačte jej dolů.
- Umístěte desku (5) na motorovou základnu (1) tak, aby byla zajištěna.
- Umístěte podpůrnou vidlici držáku filtru (11) do příslušného krytu (11a).
- Otevřete silikonový uzávěr zásobníku na mletou kávu (4) a umístěte jej na desku (5).
- Ujistěte se, zda je gumový kužel dávkovače vycentrován v otvoru víka zásobníku (4), jak je znázorněno na obr. D.

# OVLÁDACÍ PRVKY/POUŽITÍ

## 4 Ovládací prvky

### 4.1 Popis ovládacích prvků (obr. E-F)

#### Páčka nastavení mletí (8)

Spotřebič má páčku (8), která umožňuje nastavení úrovně mletí dle vašeho použití:

|               |               |
|---------------|---------------|
| <b>FINE</b>   | Jemné mletí   |
| <b>MEDIUM</b> | Střední mletí |
| <b>COARSE</b> | Hrubé mletí   |

Posuňte páčku tak, aby indikátor (12) odpovídal požadované úrovni mletí.

#### Ovladač pro volbu množství mletí (7)

Spotřebič má 8 přednastavené funkce a manuální funkci, kterou lze zvolit pomocí ovladače (7).

Každá funkce odpovídá předem definovanému množství mleté kávy.

| Ikona ovladače   | Množství                  |
|--|---------------------------|
|  | 1 Mletí pro Espresso Mild |
|  | 2 Mletí pro Espresso Bold |
| 2  | Mletí pro 2 šálky         |
| 4  | Mletí pro 4 šálky         |
| 6  | Mletí pro 6 šálky         |
| 8  | Mletí pro 8 šálky         |
| 10   | Mletí pro 10 šálky        |
| 12   | Mletí pro 12 šálky        |
| M  | Manuální funkce           |

Ve vztahu ke zvolenému množství se doporučuje upravit mletí kávy posunutím indikátoru (12), jak je uvedeno v tabulce níže.

| Použití                     | Indikátor úrovně mletí (12) | Funkční ovladač (7)  |
|-----------------------------|-----------------------------|--|
| Kávovar na espresso<br>Moka | FINE                        | 1 - 2  |
|                             |                             | 2  |
| Kávový filtr / Chemex       | MEDIUM                      | 4  |
|                             |                             | 6  |
|                             |                             | 8  |
| French Press                | COARSE                      | 10   |
|                             |                             | 12   |
|                             |                             |  |

Manuální funkci (M) lze libovolně použít při jakékoli úrovni mletí.



## 5 Použitie (obr. A-E-F-G-H)



Ujistěte se, zda je horní mlýnek (9A) vložen a zajištěn ve svém krytu.

- Zasuňte zástrčku do elektrické zásuvky.
- Zvedněte víko (3) a nasypete kávová zrna do zásobníku (2).



Pokud LED indikátor umístěný na ovladači bliká, znamená to, že spotřebič je v chybovém stavu: zásobník na zrna ne je nainstalován nebo není správně vložen.

### Mletí kávy do zásobníku (4)

- Umístěte zásobník na mletou kávu (4) na desku (5), přičemž dávejte pozor, abyste otevřeli silikonový uzávěr.
- Nastavte požadovanou úroveň mletí umístěním ukazatele (12) na požadovaný stupeň.
- Zvolte požadované množství otáčením otočného ovladače (7) a červeným indikátorem kroužku, který se shoduje s požadovaným programem: od „2“ do „12“.
- Stisknutím tlačítka START/STOP (6) spustíte mletí. U všech přednastavených programů se mletí ukončí automaticky, s výjimkou manuální funkce (M).
- Po dokončení mletí vyjměte zásobník (4) ze spotřebiče.

- Chcete-li vyjmout mletou kávu ze zásobníku (4), otevřete jej otočením víka (13) proti směru hodinových ručiček a vyjměte jej.



Namelte vhodné množství kávy, ujistěte se, zda je mletá káva nižší než značka maximální hladiny na zásobníku na mletou kávu.

# POPIS/POUŽITÍ



Během manuálního provozního režimu (M) zůstaňte v blízkosti mlýnku na kávu: pro zastavení mletí musíte znovu stisknout tlačítko START/STOP. Dbejte na to, aby se mletí zastavilo dříve, než kávový prášek překročí značku maximální hladiny v zásobníku na mletou kávu.



Káva může po umletí rychle ztratit chuť. Pro vynikající výsledky použijte mletou kávu ihned po umletí. Zásobník na mletou kávu skladujte v tmavém, chladném a suchém prostředí. Ujistěte se, zda je hladina mleté kávy nižší než značka maximální hladiny v zásobníku, a zda je víko nádoby dobře uzavřeno a pevně přišroubováno.

## Mletí kávy do držáku filtru na espresso

- Použijte příslušné dodané příslušenství (11) a upevněte jej podle obrázku G, abyste usnadnili vycentrování držáku filtru. Umístěte jakýkoli držák filtru pod dávkovací kužel.
- Zvolte úroveň mletí FINE.
- Zvolte program „1 ☐” nebo program „2 ☐” podle požadované funkce.
- Stisknutím tlačítka START/STOP (6) spusťte mletí. U všech přednastavených programů se mletí automaticky ukončí.
- Po dokončení mletí vyjměte držák filtru.



Držák filtru není součástí balení příslušenství.



Pokud provozní doba manuálního mletí překročí nastavený bezpečnostní čas (90 sekund), motor se automaticky zastaví.



Během fáze mletí neotáčejte ovladačem (7) z jednoho programu na druhý a nepohybuje páčkou volby mletí (8).



Chcete-li nastavit jemnější úroveň mletí, než se momentálně používá, důrazně se doporučuje vyjmout mlýnek a vyčistit jej, aby se odstranily všechny zbytky zrn, dříve než budete pokračovat s novým mletím. Chcete-li demontovat mlýnek, podívejte se na část ČISTĚNÍ A ÚDRŽBA.



Uzamykací systém zrn umožňuje bezpečné zvednutí zásobníku (2) z motorové základny (1) tak, aby se zabránilo vysypání zrn.



Mlýnek na kávu má funkci automatického vypnutí (stand-by), v případě, že se nepoužívá v trvání 90 sekund. Stiskněte tlačítko START/STOP, abyste spotřebič znovu aktivovali.

## 5.1 Časy mletí (obr. E-F)

Funkce počítají s přednastavenými nastaveními mleté kávy. V závislosti na osobním vkusu je však možné předem nastavené množství mleté kávy zvýšit nebo snížit a tak přizpůsobit různé funkce.

### Přizpůsobení množství mletí pro kávu espresso

- Ujistěte se, zda je indikátor mletí (12) umístěn na přiměřené úrovni mletí pro kávu espresso (FINE).  
Otočte ovladač (7) do polohy „1” .
- Stiskněte tlačítko START/STOP (6) pro spuštění mletí a podržte ho stisknuté na požadovaný čas; kroužek (14) během programovací fáze bliká.
- Po uvolnění tlačítka se mletí zastaví, kroužek přestane blikat a nové nastavení se uloží do paměti.



Úpravou množství mleté kávy Mild espresso se automaticky upraví i množství kávy Bold espresso.

### Přizpůsobení množství mleté kávy pro kávu typu American/Chemex/French press

- Ujistěte se, zda je indikátor mletí (12) umístěn na přiměřené úrovni mletí pro kávu American/Chemex/French press (MEDIUM/COARSE).
- Otočte otočný ovladač (7) do polohy „2”.
- Stiskněte tlačítko START/STOP (6) pro spuštění mletí a podržte jej stisknuté na požadovaný čas; Pojistná matice (14) během programovací fáze bliká.
- Po uvolnění tlačítka se mletí zastaví, pojistná matice přestane blikat a nové nastavení se uloží.



Úpravou množství namleté kávy American/Chemex/French press při výběru 2 šálků se automaticky upraví množství kávy espresso pro ostatní přednastavené funkce na otočném ovladači (od 2 do 12).

### Obnovení výrobních nastavení

Chcete-li obnovit výrobní hodnoty:

- Otočte otočný ovladač (7) na program „12”.
- Stiskněte tlačítko START/STOP (6) a podržte jej stisknuté 5 sekund. Pojistná matice (14) pětikrát zabliká, což znamená, že všechny hodnoty nastavené z výroby byly resetovány (pro funkce Espresso a funkce American Coffee/Chemex/French press).

## 6 Čištění a údržba (Fig. A-H-I-L)

- Zkontrolujte, zda je zásobník na kávová zrna (2) prázdný a potom aktivujte manuální režim (M), abyste z mlýnku odstranili všechny zbytky kávy.



Před jakýmkoli čištěním VŽDY vytáhněte zástrčku z elektrické zásuvky. Motorovou základnu (1) nikdy neponořujte do vody

- Vyměňte zásobník (2) otáčením proti směru hodinových ručiček.
- Odstraňte všechna kávová zrna nacházející se v mlýnku pomocí dodaného čistícího kartáčku (10).
- Zvedněte rukojeť (15) a otočte horní mlýnek (9a) proti směru hodinových ručiček, abyste jej uvolnili a vyjmuli.
- Vyčistěte horní mlýnek (9a) a spodní mlýnek (9b) a otvor výstupu kávy pomocí kartáčku s tvrdými štětinami nebo dodaného čistícího kartáčku (10).
- Znovu namontujte horní mlýnek (9a) tak, aby se dva zářezy „∨“ „∧“ shodovaly a otočte ve směru hodinových ručiček, abyste jej zafixovali „∨“ „▲“.
- Zásobník na mletou kávu (2, 4), víko (3) a destičku (5) lze mýt teplou vodou a neutrálním čistícím prostředkem.
- Motorovou základnu (1) lze čistit vlhkým hadříkem, bez použití čistících prostředků nebo abrazivních materiálů.

# ČIŠTĚNÍ A ÚDRŽBA

## 6.1 Co dělat, pokud...

| Problém                                      | Možná příčina   | Řešení  |
|--|---|---|
| Spotřebič nefunguje.                         | Není připojen k síti.   | Připojte jej k síti.  |
|  | Zásobník na kávová zrna není správně vložen.  | Zkontrolujte, zda je zásobník na kávová zrna správně vložen do motorové základny.   |
| LED indikátor na ovládači bliká.             | Tepelná ochrana motoru se aktivuje automaticky po 90 sekundách nepřetržitého provozu. | Počkejte (přibližně 15 minut), až se tepelná ochrana resetuje.  |
|  | Zásobník na kávová zrna není správně vložen.  | Zkontrolujte, zda je zásobník na kávová zrna správně vložen do motorové základny. Informace o sestavení zásobníku naleznete v odstavci „Montáž komponentů“. |
| Spotřebič se během provozu zastaví.          | Tepelná ochrana motoru se aktivuje automaticky po 90 sekundách nepřetržitého provozu. | Počkejte (přibližně 15 minut), až se tepelná ochrana resetuje.  |
| Spotřebič funguje, ale nevydává mletou kávu. | V příslušném zásobníku nejsou žádná kávová zrna.                                      | Doplňte kávová zrna.  |
|  | Mlýnek je zablokovaný.  | Vyjměte mlýnek a zkontrolujte, zda rotaci neblokuje žádné předměty.   |
| Nastavená úroveň mletí je nesprávná.         | Chybí vrchní část mlýnku (9a).  | Vložte a zajistěte horní mlýnek (9a) v jeho pouzdru.  |
|  | Mlýnky jsou opotřebované.   | Mlýnky vyměňte tak, že spotřebič odnesete do autorizovaného servisního střediska.   |



Pokud se problém nevyřeší nebo v případě jiných typů poruch, kontaktujte místní technickou podporu.

# Informace pro uživatele k likvidaci elektrických a elektronických zařízení (domácnosti)



Tento symbol na produktech anebo v průvodních dokumentech znamená, že použité elektrické a elektronické výrobky nesmí být přidány do běžného komunálního odpadu.

Ke správné likvidaci, obnově a recyklaci doručte tyto výrobky na určená sběrná místa, kde budou přijata zdarma. Alternativně v některých zemích můžete vrátit své výrobky místnímu prodejci při koupi ekvivalentního nového produktu.

Správnou likvidací tohoto produktu pomůžete zachovat cenné přírodní zdroje a napomáháte prevenci potenciálních negativních dopadů na životní prostředí a lidské zdraví, což by mohly být důsledky nesprávné likvidace odpadů. Další podrobnosti si vyžádejte od místního úřadu nebo nejbližšího sběrného místa. Při nesprávné likvidaci tohoto druhu odpadu mohou být v souladu s národními předpisy uděleny pokuty.

## **Pro podnikové uživatele v zemích Evropské unie**

Chcete-li likvidovat elektrická a elektronická zařízení, vyžádejte si potřebné informace od svého prodejce nebo dodavatele.

## **Informace k likvidaci v ostatních zemích mimo Evropskou unii**

Tento symbol je platný jen v Evropské unii.

Chcete-li tento výrobek zlikvidovat, vyžádejte si potřebné informace o správném způsobu likvidace od místních úřadů nebo od svého prodejce.

### **Poprodejní servis malých spotřebičů SMEG v České republice**

Oprávněná s.r.o.  
Český Brod 1352  
282 01 Český Brod  
Česká republika  
e-mail: servis@opravarna.cz  
+420 277 271 261



Odporúčame vám, aby ste si pozorne prečítali tento návod, pretože obsahuje všetky pokyny na riadenie estetických a funkčných vlastností spotrebiča.

Podrobnejšie informácie o produkte: [www.smeg.com](http://www.smeg.com)

Výrobca si vyhradzuje právo vykonať akékoľvek zmeny, ktoré považuje za užitočné pre zlepšenie svojich produktov, bez predchádzajúceho upozornenia. Ilustrácie a popisy obsiahnuté v tomto návode preto nie sú záväzné a sú len informatívne.



"A"

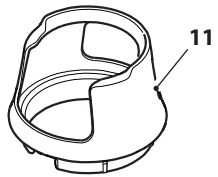
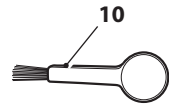
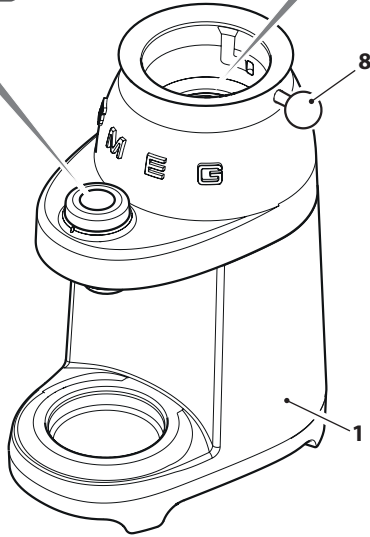
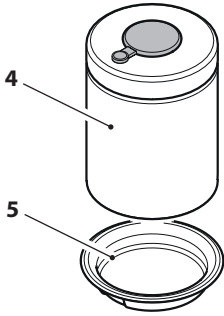
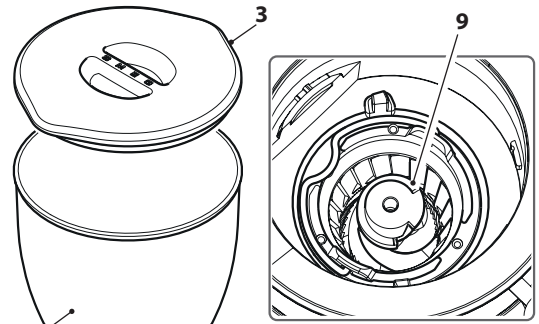
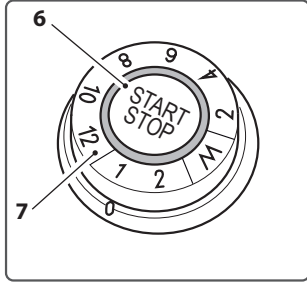

SK

"B"

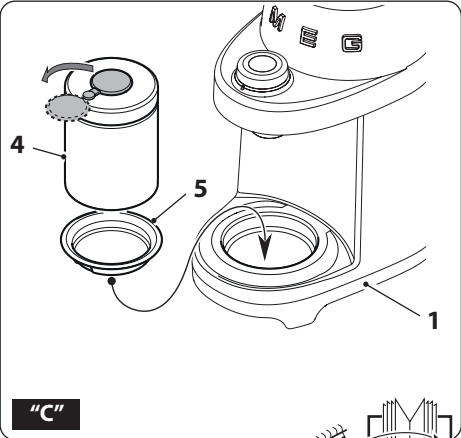
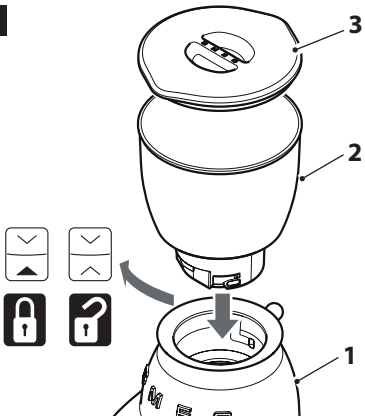

"C"

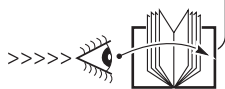

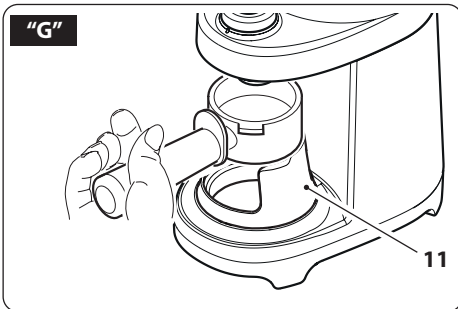
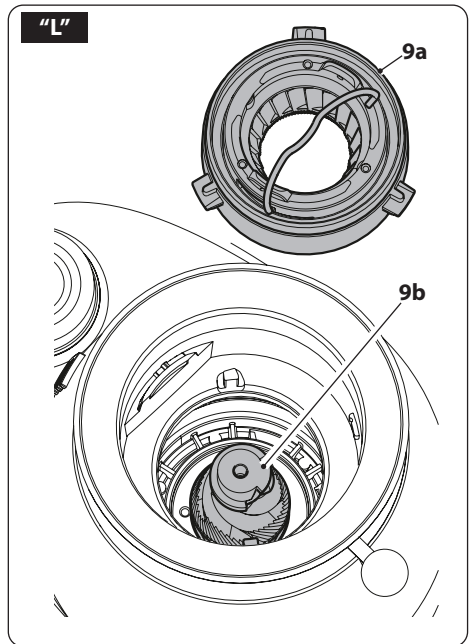
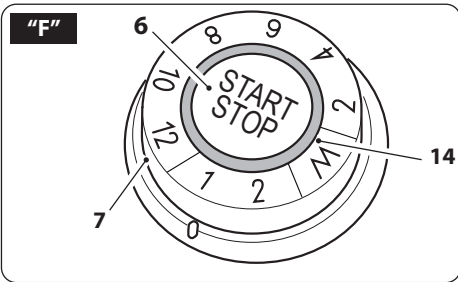
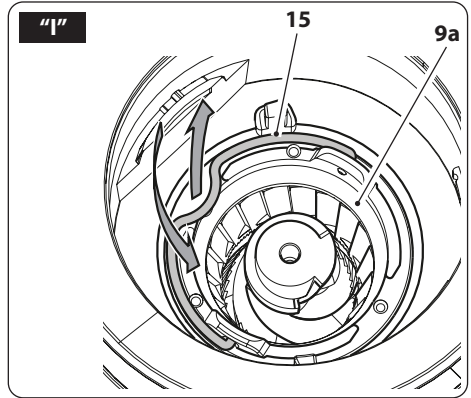
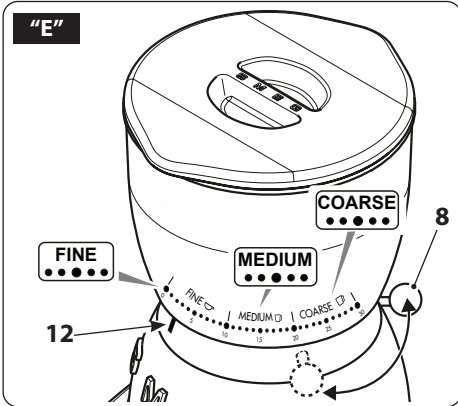
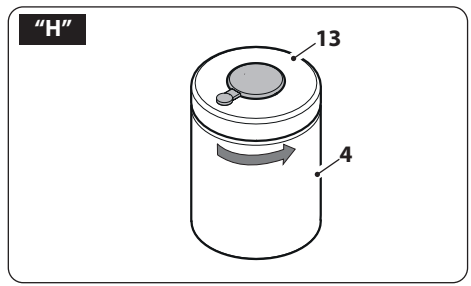
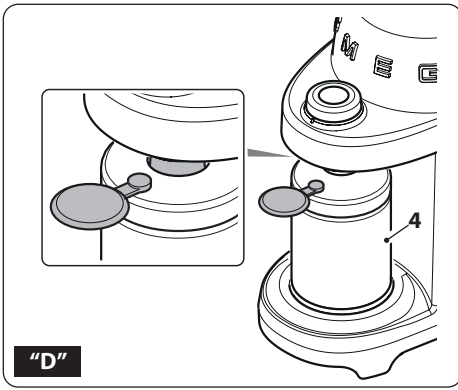

## 1 Bezpečnosť

### 1.1 Dôležité bezpečnostné upozornenia

Pretože je spotrebič napájaný elektrickou energiou, je potrebné dodržiavať nasledujúce bezpečnostné upozornenia:

- Nedotýkajte sa zástrčky mokkými rukami.
- Dbajte na to, aby bola použitá elektrická zásuvka vždy voľne prístupná, pretože len tak ju možno v prípade potreby odpojiť.
- Ak chcete zástrčku vytiahnuť zo zásuvky, uchopte zástrčku priamo. Nikdy neťahajte za kábel, mohlo by dôjsť k jeho poškodeniu.
- Ak dôjde k poruche spotrebiča, nepokúšajte sa ho opraviť. Vypnite spotrebič, vytiahnite zástrčku z elektrickej zásuvky a obráťte sa na servisné stredisko Smeg.
- Ak sú zástrčka alebo napájací kábel poškodené, nechajte ich vymeniť výlučne v servisnom stredisku, aby ste predišli všetkým rizikám.
- Neponárajte spotrebič do vody.
- Upozornenie: Pred čistením odpojte zástrčku.
- Nedovoľte, aby napájací kábel visel cez okraj stola alebo iný povrch, ani aby sa dostal do kontaktu s horúcimi povrchmi.
- Spotrebič nepoužívajte dlhšie ako 90 sekúnd po sebe. Nechajte spotrebič vychladnúť cca. 15 minút pred jeho opätovným použitím.

Obalový materiál (plastové vrecká, expandovaný polystyrén) uchovávajte mimo dosahu detí.

- Čistenie a údržba sú zodpovednosťou používateľa a nesmú byť vykonávané deťmi bez dozoru.
- Neumiestňujte spotrebič na elektrické alebo plynové sporáky alebo do ich blízkosti, ani do vyhriatej rúry.
- Uistite sa, či vo vnútri mlynčeka na kávu nie sú žiadne cudzie predmety.
- Pred výmenou príslušenstva alebo pred približovaním sa k častiam, ktoré sa počas používania pohybujú, vypnite spotrebič a odpojte ho od elektrickej siete.

### 1.2 Pripojenie spotrebiča

**Upozornenie!** Uistite sa, či sieťové napätie a frekvencia zodpovedajú údajom na typovom štítku na spodnej strane spotrebiča.

Spotrebič pripájajte iba k dokonale nainštalovanej elektrickej zásuvke s minimálnou kapacitou 10 A a s účinným uzemnením.

Ak sú elektrická zásuvka spotrebiča a zástrčka nekompatibilné, nechajte zásuvku vymeniť za vhodný typ kvalifikovaným personálom.

- Tento spotrebič nesmú používať deti.
- Uchovávajte spotrebič a jeho kábel mimo dosahu detí.

# VAROVANIA

- Deti sa so spotrebičom nesmú hrať.
- Spotrebič môžu používať osoby so zníženým fyzickým a zmyslovým stavom alebo s nedostatkom skúseností a znalostí, ak sú pod dozorom osoby zodpovednej za ich bezpečnosť alebo ak sú poučené o bezpečnom používaní spotrebiča a sú si vedomé súvisiacich rizík.
- Pred každou montážou, demontážou a čistením odpojte spotrebič od elektrickej zásuvky.
- pri používaní spotrebiča inak, ako je predpokladané použitie;
- pri neprečítaní návodu na obsluhu;
- zásahmi aj do jednotlivých častí spotrebiča;
- pri použití neoriginálnych náhradných dielov;
- pri nedodržiavaní bezpečnostných odporúčaní.



Tieto pokyny si starostlivo uschovajte. Vždy, keď sa spotrebič odovzdá inej osobe, musí byť k nemu priložený tento návod na obsluhu.

## 1.3 Používanie v súlade s účelom určenia

- Spotrebič je určený na použitie v domácnosti a na podobné účely, ako napríklad:
  - v kuchynských priestoroch určených pre personál v obchodoch, kanceláriách a iných pracovných prostrediach
  - v penziónoch s raňajkami a pri ubytovaní na farme
  - hosťami v hoteloch, motelloch a iných prostrediach rezidenčného typu.
- Iné použitie, napríklad v reštauráciách, baroch a kaviarňach, je nevhodné.

## 1.4 Zodpovednosť výrobcu

Výrobca odmieta akúkoľvek zodpovednosť za zranenie/ poškodenie osôb a vecí v dôsledku:

## 1.5 Likvidácia

Elektrické spotrebiče sa nesmú likvidovať s domovým odpadom. Spotrebiče označené týmto



symbolom  podliehajú európskej smernici 2012/19/EÚ. Všetky vyradené elektrické a elektronické spotrebiče musia byť zlikvidované oddelene od domového odpadu, a to ich odovzdaním do príslušných stredísk určených v danej krajine. Správnu likvidáciu vyradeného zariadenia sa predíde poškodeniu životného prostredia a rizikám pre ľudské zdravie. Bližšie informácie o likvidácii vyradeného zariadenia získate na miestnom zastupiteľstve, na oddelení likvidácie alebo v predajni, kde bolo zariadenie zakúpené.

## 2 Popis spotrebiča (obr. A)

- 1 Motorová základňa
- 2 Zásobník na kávové zrná (350 g)
- 3 Veko zásobníka na kávové zrná
- 4 Zásobník na mletú kávu s vekom
- 5 Nosná platňa zásobníka
- 6 Tlačidlo START/STOP
- 7 Ovládač voľby funkcií mletia
- 8 Páčka nastavenia úrovne mletia
- 9 Mlynček
- 10 Čistiaca kefka
- 11 Vycentrovanej držiak filtra

### 2.1 Identifikačný štítok

Na identifikačnom štítku sú uvedené technické údaje, sériové číslo a označenie. Identifikačný štítok nesmie byť nikdy odstránený.

### 2.2 Pred uvedením do prevádzky (obr. A)

- Spotrebič opatrne vybalte a odstráňte všetky obalové materiály a reklamné štítky.
- Všetky súčasti okrem motorovej základne (1) a mlynčeka (9) umyte horúcou vodou a bežným čistiacim prostriedkom. Pred použitím všetky komponenty dôkladne opláchnite a osušte.



Mlynček sa nikdy nesmie umývať a musí byť vždy suchý. Vyčistíte mlynček priloženou čistiacou kefkou alebo kefkou s tvrdými štetinami.



Pred použitím skontrolujte, či sú všetky súčasti integrované a či nemajú žiadne praskliny.

## 3 Montáž komponentov (obr. B-C-D)

- Umiestnite zásobník (2) na motorovú základňu (1) tak, aby zodpovedal dvom referenčným zárezom „∨“ „∧“ na ľavej strane motorovej základne (1).  
Teraz otáčajte zásobníkom (2) v smere hodinových ručičiek, kým sa nezhodujú dve označenia „∨“ „▲“.
- Umiestnite veko (3) na zásobník (2) a zatlačte ho nadol.
- Umiestnite platňu (5) na motorovú základňu (1) tak, aby bola zaistená.
- Umiestnite podpornú vidlicu držiaka filtra (11) do príslušného krytu (11a).
- Otvorte silikónový uzáver zásobníka na mletú kávu (4) a umiestnite ho na platňu (5).
- Uistite sa, či je gumový kužel dávkovača vycentrovanej v otvore veka zásobníka (4), ako je znázornené na obr. D.

# OVLÁDACIE PRVKY/POUŽITIE

## 4 Ovládacie prvky

### 4.1 Popis ovládacích prvkov (obr. E-F)

#### Páčka nastavenia mletia (8)

Spotrebič má páčku (8), ktorá umožňuje nastavenie úrovne mletia podľa vášho použitia:

|               |                |
|---------------|----------------|
| <b>FINE</b>   | Jemné mletie   |
| <b>MEDIUM</b> | Stredné mletie |
| <b>COARSE</b> | Hrubé mletie   |

Posuňte páčku tak, aby indikátor (12) zodpovedal požadovanej úrovni mletia.

#### Ovládač na voľbu množstva mletia (7)

Spotrebič má 8 prednastavené funkcie a manuálnu funkciu, ktorú je možné zvoliť pomocou ovládača (7).

Každá funkcia zodpovedá vopred definovanému množstvu mletej kávy.

| <b>Ikona ovládača</b>  | <b>Množstvo</b>                   |
|--|-----------------------------------|
|  | <b>1</b> Mletie pre Espresso Mild |
|  | <b>2</b> Mletie pre Espresso Bold |
| <b>2</b>   | Mletie pre 2 šálky                |
| <b>4</b>   | Mletie pre 4 šálky                |
| <b>6</b>   | Mletie pre 6 šálok                |
| <b>8</b>   | Mletie pre 8 šálok                |
| <b>10</b>  | Mletie pre 10 šálok               |
| <b>12</b>  | Mletie pre 12 šálok               |
| <b>M</b>   | Manuálna funkcia                  |

Vo vzťahu k zvolenému množstvu sa odporúča upraviť mletie kávy posunutím indikátora (12), ako je uvedené v tabuľke nižšie.

| <b>Použitie</b>             | <b>Indikátor úrovne mletia (12)</b> | <b>Funkčný ovládač (7)</b>  |
|-----------------------------|-------------------------------------|---|
| Kávovar na espresso<br>Moka | FINE                                | <b>1 - 2</b>  |
| Kávový filter / Chemex      | MEDIUM                              | <b>2</b>  |
|                             |                                     | <b>4</b>  |
|                             |                                     | <b>6</b>  |
| French press                | COARSE                              | <b>8</b><br><b>10</b><br><b>12</b>  |

Manuálnu funkciu (M) je možné ľubovoľne použiť pri akejkoľvek úrovni mletia.

## 5 Použitie (obr. A-E-F-G-H)



Uistite sa, či je horný mlynček (9A) vložený a zaistený vo svojom kryte.

- Zasuňte zástrčku do elektrickej zásuvky.
- Zdvihnite veko (3) a nasypete kávové zrná do zásobníka (2).



Ak LED indikátor umiestnený na ovládači bliká, znamená to, že spotrebič je v chybovom stave: zásobník na zrná nie je nainštalovaný alebo nie je správne vložený.

### Mletie kávy do zásobníka (4)

- Umiestnite zásobník na mletú kávu (4) na platňu (5), pričom dávajte pozor, aby ste otvorili silikónový uzáver.
- Nastavte požadovanú úroveň mletia umiestnením ukazovateľa (12) na požadovaný stupeň.
- Zvoľte požadované množstvo otáčaním otočného ovládača (7) a červeným indikátorom krúžku, ktorý sa zhoduje s požadovaným programom: od „2“ do „12“.
- Stlačením tlačidla START/STOP (6) spustíte mletie. Pri všetkých prednastavených programoch sa mletie ukončí automaticky, s výnimkou manuálnej funkcie (M).

- Po dokončení mletia vyberte zásobník (4) zo spotrebiča.
- Ak chcete vybrať mletú kávu zo zásobníka (4), otvorte ho otočením veka (13) proti smeru hodinových ručičiek a vyberte ho.



Namelte vhodné množstvo kávy, uistite sa, či je mletá káva nižšie ako značka maximálnej hladiny na zásobníku na mletú kávu.

# POPIS/POUŽITIE



Počas manuálneho prevádzkového režimu (M) zostaňte v blízkosti mlynčeka na kávu: na zastavenie mletia musíte znova stlačiť tlačidlo START/STOP. Dbajte na to, aby sa mletie zastavilo skôr, ako kávový prášok prekročí značku maximálnej hladiny v zásobníku na mletú kávu.



Káva môže po zomletí rýchlo stratiť chuť. Pre vynikajúce výsledky použite mletú kávu ihneď po zomletí. Zásobník na mletú kávu skladujte v tmavom, chladnom a suchom prostredí. Uistite sa, či je hladina mletej kávy nižšia ako značka maximálnej hladiny v zásobníku a či je veko nádoby dobre uzavreté a pevne priskrutkované.

## Mletie kávy do držiaka filtra na espresso

- Použite príslušné dodané príslušenstvo (11) a upevnite ho podľa obrázku G, aby ste uľahčili vycentrovanie držiaka filtra. Umiestnite akýkoľvek držiak filtra pod dávkovací kužel.
- Zvoľte úroveň mletia FINE.
- Zvoľte program „1 ☐“ alebo program „2 ☐“ podľa požadovanej funkcie.
- Stlačením tlačidla START/STOP (6) spustíte mletie. Pri všetkých prednastavených programoch sa mletie automaticky ukončí.
- Po dokončení mletia vyberte držiak filtra.



Držiak filtra nie je súčasťou balenia príslušenstva.



Ak prevádzkový čas manuálneho mletia prekročí nastavený bezpečnostný čas (90 sekúnd), motor sa automaticky zastaví.



Počas fázy mletia neotáčajte ovládačom (7) z jedného programu na druhý a nepohybujte páčkou voľby mletia (8).



Ak chcete nastaviť jemnejšiu úroveň mletia, ako sa momentálne používa, dôrazne sa odporúča vybrať mlynček a vyčistiť ho, aby sa odstránili všetky zvyšky zŕn, skôr ako budete pokračovať s novým mletím. Ak chcete demontovať mlynček, pozrite si časť ČISTENIE A ÚDRŽBA.



Uzamykací systém zŕn umožňuje bezpečné zdvihnutie zásobníka (2) z motorovej základne (1) tak, aby sa zabránilo vysypaniu zŕn.



Mlynček na kávu má funkciu automatického vypnutia (stand-by), v prípade, že sa nepoužíva v trvaní 90 sekúnd. Stlačte tlačidlo START/STOP, aby ste spotrebič znova aktivovali.



## 5.1 Časy mletia (obr. E-F)

Funkcie počítajú s prednastavenými nastaveniami mletej kávy. V závislosti od osobného vkusu je však možné vopred nastavené množstvo mletej kávy zvýšiť alebo znížiť a tak prispôbiť rôzne funkcie.

### Prispôsobenie množstva mletia pre kávu espresso

- Uistite sa, či je indikátor mletia (12) umiestnený na primeranej úrovni mletia pre kávu espresso (FINE).
- Otočte ovládač (7) do polohy „1” .
- Stlačte tlačidlo START/STOP (6) na spustenie mletia a podržte ho stlačené na požadovaný čas; krúžok (14) počas programovacej fázy bliká.
- Po uvoľnení tlačidla sa mletie zastaví, krúžok prestane blikáť a nové nastavenie sa uloží do pamäte.

 Úpravou množstva mletej kávy Mild espresso sa automaticky upraví aj množstvo kávy Bold espresso.

### Prispôsobenie množstva mletej kávy pre kávu typu American/Chemex/French press

- Uistite sa, či je indikátor mletia (12) umiestnený na primeranej úrovni mletia pre kávu American/Chemex/French press (MEDIUM/COARSE).
- Otočte otočný ovládač (7) do polohy „2”.
- Stlačte tlačidlo START/STOP (6) na spustenie mletia a podržte ho stlačené na požadovaný čas; Poistná matica (14) počas programovacej fázy bliká.
- Po uvoľnení tlačidla sa mletie zastaví, poistná matica prestane blikáť a nové nastavenie sa uloží.

 Úpravou množstva namletej kávy American/Chemex/French press pri výbere 2 šálok sa automaticky upraví množstvo kávy espresso pre ostatné prednastavené funkcie na otočnom ovládači (od 2 do 12).

### Obnovenie výrobných nastavení

Ak chcete obnoviť výrobné hodnoty:

- Otočte otočný ovládač (7) na program „12”.
- Stlačte tlačidlo START/STOP (6) a podržte ho stlačené 5 sekúnd. Poistná matica (14) päťkrát zabliká, čo znamená, že všetky hodnoty nastavené z výroby boli resetované (pre funkcie Espresso a funkcie American Coffee/Chemex/French press).

## 6 Čistenie a údržba (Fig. A-H-I-L)

- Skontrolujte, či je zásobník na kávové zrná (2) prázdny a potom aktivujte manuálny režim (M), aby ste z mlynčeka odstránili všetky zvyšky kávy.



Pred akýmkoľvek čistením VŽDY vytiahnite zástrčku z elektrickej zásuvky. Motorovú základňu (1) nikdy neponárajte do vody alebo iných tekutín.

- Vyberte zásobník (2) otáčaním proti smeru hodinových ručičiek.
- Odstráňte všetky kávové zrná nachádzajúce sa v mlynčeku pomocou dodanej čistiacej kefy (10).
- Zdvihnite rukoväť (15) a otočte horný mlynček (9a) proti smeru hodinových ručičiek, aby ste ho uvoľnili a vybrali.
- Vyčistíte horný mlynček (9a) a spodný mlynček (9b) a otvor výstupu kávy pomocou kefy s tvrdými štetinami alebo dodanej čistiacej kefy (10).
- Znova namontujte horný mlynček (9a) tak, aby sa dva zárezy „∨“ „∧“ zhodovali a otočte v smere hodinových ručičiek, aby ste ho zafixovali „∨“ „▲“.
- Zásobník na mletú kávu (2, 4), veko (3) a platničku (5) je možné umývať teplou vodou a neutrálnym čistiacim prostriedkom.
- Motorovú základňu (1) je možné čistiť vlhkou handričkou, bez použitia čistiacich prostriedkov alebo abrazívnych materiálov.

# ČISTENIE A ÚDRŽBA

## 6.1 Čo robiť, ak...

| Problém                                     | Možná príčina  | Riešenie   |
|---|--|--|
| Spotrebič nefunguje.                        | Nie je pripojený k sieti.  | Pripojte ho k sieti.   |
|   | Zásobník na kávové zrná nie je správne vložený.  | Skontrolujte, či je zásobník na kávové zrná správne vložený do motorovej základne.   |
| LED indikátor na ovládači bliká.            | Tepelná ochrana motora sa aktivuje automaticky po 90 sekundách nepretržitej prevádzky. | Počkajte (približne 15 minút), kým sa tepelná ochrana resetuje.  |
|   | Zásobník na kávové zrná nie je správne vložený.  | Skontrolujte, či je zásobník na kávové zrná správne vložený do motorovej základne. Informácie o zostavení zásobníka nájdete v odseku „Montáž komponentov“. |
| Spotrebič sa počas prevádzky zastaví.       | Tepelná ochrana motora sa aktivuje automaticky po 90 sekundách nepretržitej prevádzky. | Počkajte (približne 15 minút), kým sa tepelná ochrana resetuje.  |
| Spotrebič funguje, ale nevydáva mletú kávu. | V príslušnom zásobníku nie sú žiadne kávové zrná.                                      | Doplňte kávové zrná.   |
|   | Mlynček je zablokovaný.  | Vyberte mlynček a skontrolujte, či rotáciu neblokujú žiadne predmety.  |
| Nastavená úroveň mletia je nesprávna.       | Chýba vrchná časť mlynčeka (9a).   | Vložte a zaistite horný mlynček (9a) v jeho puzdre.  |
|   | Mlynčeky sú opotrebované.  | Mlynčeky vymeňte tak, že spotrebič odnesiete do autorizovaného servisného strediska.   |



Ak sa problém nevyrieši alebo v prípade iných typov porúch, kontaktujte miestnu technickú podporu.

# Informácie o likvidácii opotrebovaného elektrického zariadenia (súkromné domácnosti)

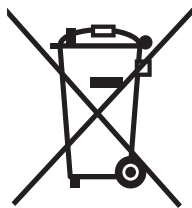

Tento symbol na produktoch a/alebo na priložených dokumentoch znamená, že sa pri likvidácii nesmú elektrické a elektronické zariadenia miešať so všeobecným domácim odpadom.

V záujme správneho obhospodarovania, obnovy a recyklácie odveďte, prosím, tieto produkty na určené zberné miesta, kde budú prijaté bez poplatku.

V niektorých krajinách je možné tieto produkty vrátiť priamo miestnemu maloobchodu v prípade, ak si objednáte podobný nový výrobok.

Správna likvidácia týchto produktov pomôže ušetriť hodnotné zdroje a zabrániť možným negatívnym vplyvom na ľudské zdravie a prostredie, ktoré môžu inak vzniknúť v dôsledku nesprávneho zaobchádzania s odpadom. Bližšie informácie o najbližšom zbernom mieste získate na miestnom úrade.

V prípade nesprávnej likvidácie odpadu môžu byť uplatnené pokuty v súlade s platnou legislatívou.

## Pre právnické osoby v Európskej únii

Ak potrebujete zlikvidovať opotrebované elektrické a elektronické zariadenia, bližšie informácie získate od svojho miestneho predajcu alebo dodávateľa.

## Informácie o likvidácii v krajinách mimo Európskej únie

Tento symbol je platný len v Európskej únii.

Ak si želáte zlikvidovať toto zariadenie, obráťte sa na miestny úrad alebo predajcu a poinformujte sa o správnom spôsobe likvidácie tohto typu odpadu.

### **Popredajný servis veľkých a malých spotrebičov SMEG na Slovensku**

TV-AV Elektronik, s.r.o.

Pribinova 8725/54

010 01 Žilina

Slovakia

besko@tvav.sk

+421 41 562 6061